

# YOUIN XL MAX

# AN ELECTRIC SCOOTER XL MAX INSIDE



User manual · **Manual de usuario**  
**Manuel de l'Utilisateur**  
Manuale d'uso · **Manual do usuário**

**SC7000**



**Youin**  
NO BULLSHIT TECHNOLOGY

**YOUmove**

**YOUup**

**YOUdown**

**YOUfold**

**YOUtravel**

**YOUrule**

Thanks for choosing our product.  
Have fun with this electric scooter.

# Contents

1. Special Safety Notes . . . . .	04
2. General Safety Note . . . . .	05
3. Package contents . . . . .	07
4. Product Overview . . . . .	08
5. Operating Buttons . . . . .	08
6. Display . . . . .	09
7. Light control . . . . .	09
8. Assembly . . . . .	11
9. How to ride . . . . .	12
10. Safety Notes . . . . .	12
11. Battery . . . . .	13
12. Maintenance . . . . .	14
13. Technical Specification . . . . .	15

# 1. Special Safety Notes

---

**PLEASE READ THE OPERATING INSTRUCTIONS CAREFULLY BEFORE OPERATING OR SERVICING YOUR SCOOTER. PROTECT YOURSELF AND OTHERS BY FOLLOWING THE SAFETY INSTRUCTIONS. FAILURE TO FOLLOW INSTRUCTIONS COULD RESULT IN PERSONAL INJURY AND/OR PROPERTY DAMAGE.**



The exclamation point within the triangle is intended to alert the user to the presence of important instructions or statements regarding the operation and/or maintenance of the appliance. Please read the operating instructions carefully before using the unit.



## **WARNING:**

To reduce the risk of electric shock, do not remove the casing of this unit. There are no parts inside that can be repaired by the user. Therefore, do not attempt to repair or service internal parts yourself. Leave repairs to qualified service personnel.



## **KICK-STARTER**

Please note that the scooter has a kick-start. This means that you first have to push to get going and only then can you accelerate with the help of the throttle lever.



## **ATTENTION!**

Do not ride in rain or wet conditions - the unit is NOT WATERPROOF!  
Do not use e-scooter for jumps or stunts!  
Do not use it in slippery conditions!  
Do not use under the influence of drugs or alcohol! Avoid paths with obstacles such as branches, rubbish or stones!  
Avoid steep inclines!  
Do not ride faster than recommended!  
Do not load the device more than permitted!



## **CAUTION!**

Persons with visual balance, coordination, reflex, muscle or bone problems MUST NOT use this vehicle!

## 2. General Safety Note

---

- Carefully remove the packaging and make sure that the e-scooter is not damaged.
- Do not use the unit if it has any visible damage.
- We recommend wearing qualified and necessary protective clothing such as helmet, hand and knee protectors, etc. as for comparable sports.
- Before getting on the scooter, make sure that you have positioned the scooter on a level surface and that the scooter is switched on.
- Do not open the scooter, modify the scooter, otherwise the manufacturer's warranty will be void and malfunctions may occur that could result in serious physical injury - even death.
- Only ride the scooter in places where riding the scooter is expressly permitted. Only use the scooter outside public places and in places where you do not pose a danger to yourself, others or other people's property.
- Never use the scooter under the influence of alcohol and/or drugs.
- Never use the scooter when you are overtired.
- Avoid sudden changes of direction - especially at high speeds.
- Make sure that the protection of the charging socket is always in place.
- The scooter is subject to protection class IPX4 and is therefore only spray water resistant NOT WATERPROOF. Never drive through water or rain as this could damage your scooter. Damage caused by water are excluded from this warranty.
- Do not ride through puddles, mud, sand, stones, gravel, grit or on unsuitable rough terrain. For uneven surfaces, it is recommended to carry the scooter until a suitable road surface is found.
- Do not drive in bad weather such as snow, rain, hail, icy roads or extreme heat - DANGER OF FLIPPING!
- Avoid driving near swimming pools or other large accumulations of water.
- Prevent riding over obstacles, bumps higher than 1.5cm - even if you are an experienced scooter rider.
- Do not talk on the phone or text while driving. Drive attentively and be aware and alert of your surroundings: road condition, people, weather, objects, etc.
- Do not drive the scooter in places with many people. Drive the scooter with extreme consideration and pay attention to people and objects in the vicinity.
- Do not ride up and down steep hills (>15°). On gentle hills and terrain with slight bumps, it helps to bend the knees slightly when riding to absorb shocks and vibrations. This helps you keep your balance on slight bumps up to a certain intensity.
- Never attempt to ride with more than one person at a time. The scooter is only suitable for riding with a single person.
- Do not transport any objects while driving.
- People with balance disorders should not ride the scooter.
- Do not ride the scooter during pregnancy.
- Note that the braking distance increases proportionally at higher speeds and body weight.

## 2. General Safety Note

---

- Never get on or off the scooter with a jump. Do not attempt any stunts or tricks with the scooter.
- Be overcareful while driving in the dark or in poorly lit areas.
- Do not exceed or fall below the stated weight limit of the scooter.
- Avoid driving in dangerous places to avoid fire and explosion accidents caused by e.g.: flammable gases, vapours, liquids, dust, fibres.
- Follow all national and local laws applicable to your region regarding the use of your scooter.
- Drive on sight and always be ready to brake.
- Using a different charger may result in damage to the unit and other potential risks.
- Avoid completely discharging the battery. It is best to charge the battery when there is still some remaining capacity (min. 1 bar on the display). This will prolong the life of the battery.
- Place the battery away from fire or corrosive environment while charging as it is classified as flammable and explosive.
- Do not attempt to open the battery housing. If you notice any damage, contact the Service Centre.
- Do not charge the unit in direct sunlight or in the immediate vicinity of an open fire or flames.
- The scooter must not be used during charging.



**Riding the scooter is at your own risk and responsibility.**

**Not all hazards that could lead to injury or even death can be covered in this manual.**

### **ATTENTION!**

#### **Note on deep discharge of the battery**

The life and performance of a battery depends on its age, care and how often it has been used.

Compared to other battery models, lithium ion batteries have a very low self-discharge and must be charged periodically.

Even if you do not use your scooter, the battery must be charged for at least 1 hour every 2 months, otherwise it will lose capacity. Regular charging protects the battery from deep discharge.

**Please note that a deeply discharged battery is irreparably damaged and must be replaced at the owner's expense. For this reason, the battery should never be completely discharged, even during operation!**

## 2. General Safety Note

---



### RECYCLING

The packaging materials can be recycled. It is therefore recommended to dispose of them in the sorted waste.



### DISPOSAL

The symbol “crossed-out garbage can” requires the separate disposal of waste electrical and electronic equipment (WEEE). Electrical and electronic devices can contain dangerous and environmentally hazardous substances. Therefore, do not dispose of it in unsorted residual waste, but at a designated collection point for used electrical and electronic equipment. In this way you contribute to the protection of resources and the environment.

For more information, please contact your dealer or local authorities.

## 3. Package contents

---



Scooter

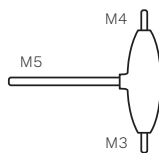

Socket head wrench

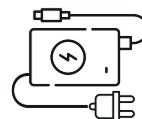

Battery charger



4x screws



User manual

If you miss something, please contact the dealer in time!

## 4. Product Overview

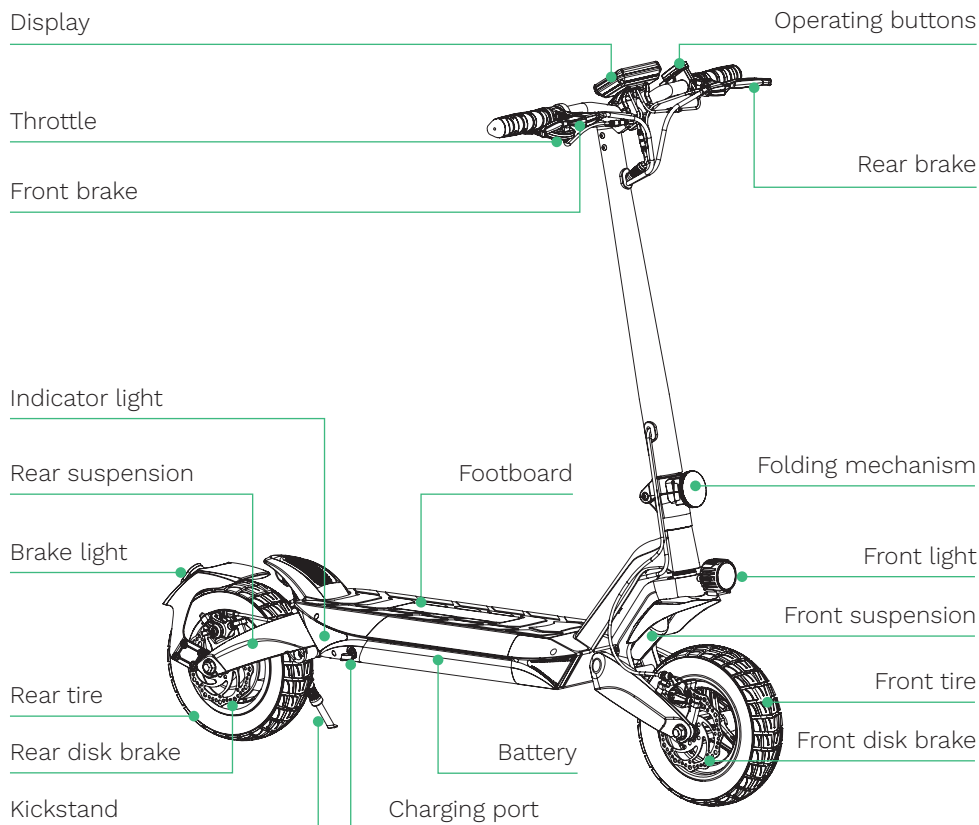

## 5. Operating Buttons

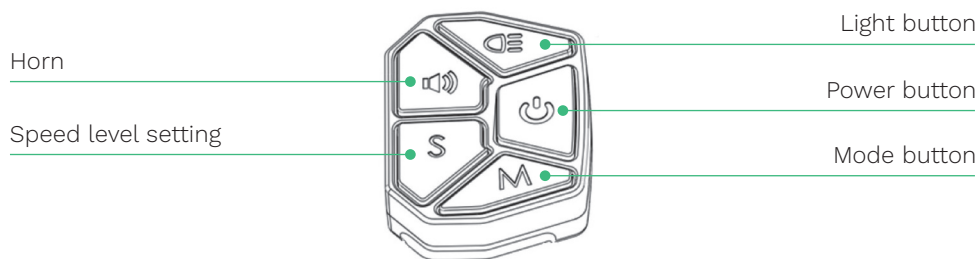



# 5. Operating Buttons

### Power ON/OFF Button:

Long press 3 seconds to power on, long press 3 sec to power off.

### Light Button:

Briefly press the button to turn all lights on; press again to turn off.

### Horn-Button:

Press and hold the button to horn, release to stop.

### S-Button (Speed level settings):

Press the speed button briefly to switch between the speed levels Walk, ECO, Standard and Turbo mode. Each time you press this button briefly, the speed level increases. This cycle repeats itself.

### M-Button (Mode-Button):

Press once briefly to change from km/h to mph and °C to °F.

**Note:** When the brake is active, pressing the throttle to accelerate is not allowed!

# 6. Display

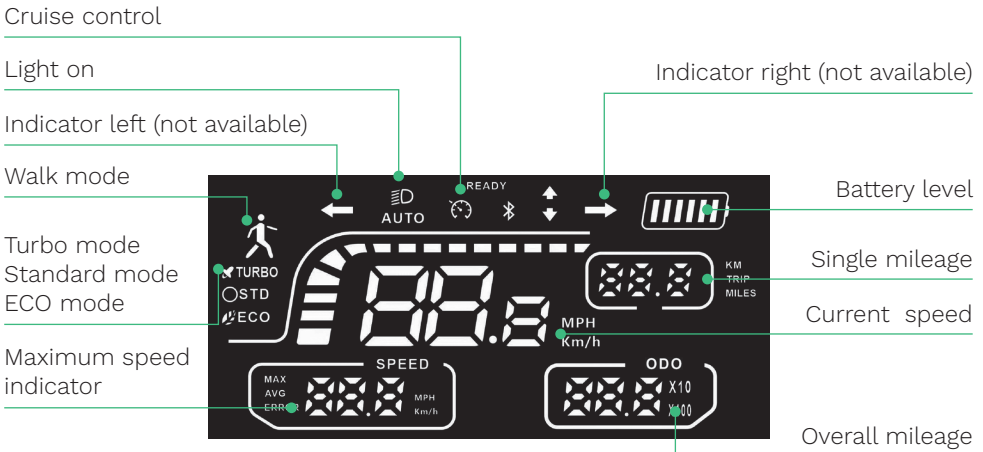

## 6. Display

---

**Battery Level Indicator:** Displays the remaining battery level with 6 bars, where when all bars light up corresponds to 100% power.

6 bars indicate the battery level between 100% and 90%, and 5 bars indicate the power between 90% and 70%. When the battery is completely empty, 1 bar still flashes and the scooter reduces to a standstill due to inertia. You must then charge it immediately. It is not recommended to discharge the battery completely.

**READY:** When the scooter is turned on, the “READY” symbol appears on the display to inform the user that the scooter is ready for operation.

**Cruise control:** Press the throttle and keep same speed for 5 seconds to activate cruise control function, Cruise control symbol appears on display. Press the throttle again to out of cruise control mode.

**Light button:** After turning on the scooter, press the light switch button to turn the lights on and off.

**Walk-Mode:** indicate maximum speed at 5 km/h

**ECO-Mode:** indicate maximum speed at 10 km/h

**Standard-Mode:** indicate maximum speed at 15 km/h

**Turbo mode:** indicate maximum speed at 25 km/h

**Maximum speed indicator:** indicates the highest speed of the entire driving process.

**Current speed:** Indicates the current speed while driving.

**Single mileage:** Show the current mileage during the ride, and automatically return to zero by next start.

**Overall mileage:** Displays the total mileage traveled to date.

## 7. Light Control

---

- The ambient light is on by default when the power is turned on.
- Press the Light button twice to turn off the ambient light, press twice again to reactivate.
- Turn on the front and rear lights by pressing the Light button once. Press once to turn them off.
- By maintaining the button pressed for 2 seconds, all lights will be turned off.

# 8. Assembly

## Assemble

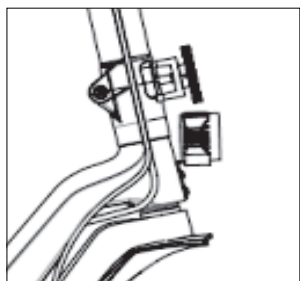

1. Fold out the handlebar and close the lock.

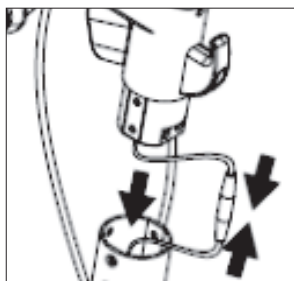

2. Insert the handlebar into the standpipe.

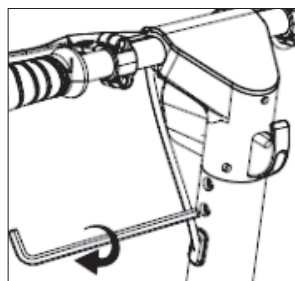

3. Use the hex wrench in the packing box to lock screws on both sides.

## Disassemble

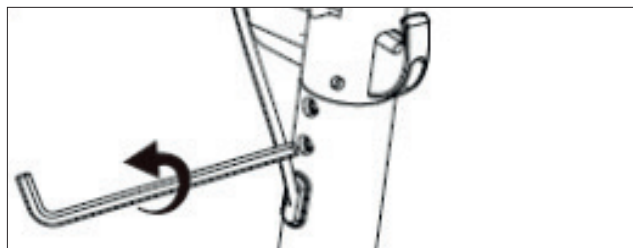

1. Loosen the screws that secure the T-bar of the scooter.

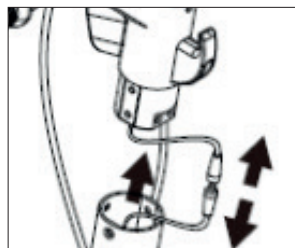

2. Pull out the head of the scooter, unplug the communication.

## Folding the handlebar

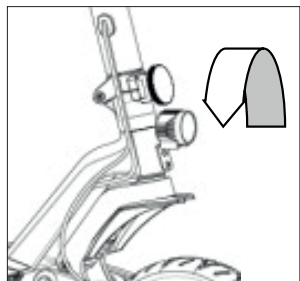

1. Turn the rotary knob of security buckle counterclockwise.

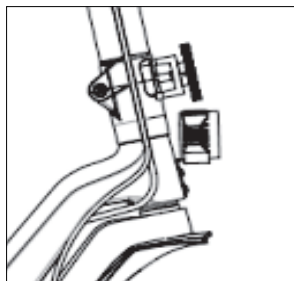

2. Open the security buckle.

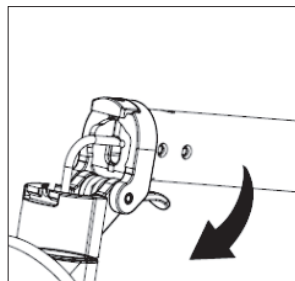

3. Fold the handlebar.

# 9. How to ride

---

1. Wear helmets and other protective equipment while riding.
2. Press the power button for 3 seconds to turn on the scooter. Put one foot on the scooter, push off to get going and squeeze the throttle to accelerate.
3. When the electric scooter is sliding, put the other foot on the pedal and keep both feet remain stable.
4. Continuously press the throttle to speed up. Turn the handle to adjust the direction.

**Note:**



1. The e-scooter is subject to IPX4 protection class - the scooter is spray water resistant, but NOT WATERPROOF. You should not operate the scooter in rain, snow, wet or snowy conditions. Damage caused by water are excluded from this warranty.

*If you do ride the scooter: rain or snow will increase braking distance and increase the risk of falling. Be sure to drive slowly.*

2. The rear brake can be used for normal driving. The front and rear brakes need to be used together for emergency braking.

*Don't use the front brake for emergency braking at high speed. Otherwise, it can cause a rollover.*

5. When the scooter stops or runs at a slow speed, you can get off.
6. Please don't ride at high speed before you are familiar with the performance of the scooter to avoid accidents.

# 10. Safety Notes

---



1. Please abide by traffic laws when using electric scooters.
2. DO NOT ride after drinking or taking medicine.
3. Forbidden to ride with overweight (maximum load: 120kg).
4. You must not drive during rain. Damage caused by water are excluded from this warranty.
5. Pregnant women should not be driving with the e-scooter, due to possible injuries. Children under the age of 10 are NOT allowed to drive with the scooter.
6. Forbidden to ride electric scooters up and down steps or jumping over obstacles.
7. Forbidden to leave the handlebar with one hand or both hands at the same time while riding.
8. Forbidden for multiple people or carrying children to ride an scooter at the same time.
9. Forbidden to modify the battery of an electric scooter privately. Modification of the battery is dangerous, and improper operation may cause the battery to explode or fire.
10. Forbidden to modify electric scooters privately. Private modification may cause an unstable electronic system and cause danger when riding.

## 10. Safety Notes

11. Before riding an electric scooter, please carefully check the scooter condition make sure that there are no signs of looseness or damage on any part.  
(Recommended tire pressure: 2,2 Bar ~ 2,4 Bar)

## 11. Battery

<b>Type</b>	Li-ion battery	<b>Battery Capacity</b>	20 Ah	<b>Rated Voltage</b>	48V
<b>Max Charging Voltage</b>	54.6V	<b>Max Charging Current</b>	2A	<b>Charging time</b>	10-11h
<b>Store Temperature</b>	0 - +40°C	<b>Charging Temperature</b>	0-40°C	<b>Store Time (0-40°C)</b>	3 Months

### Warns for battery

1. The battery must be charged and used within the temperature range required by the battery specification to make the electric scooter work stably and efficiently.
2. Please make sure you take off the charger when you install the battery to prevent any danger from happening.
3. It is forbidden to disassemble or pierce the battery pack casing to avoid short circuit caused by metal objects contacting the battery contacts, otherwise it may cause battery damage or personal injury.
4. It is potentially causing fire or explosion if water entering battery circuit , thus stop using the battery in case this happening and go to the after sale immediately.
5. You are only allowed to charge the battery with the original adaptor packed, otherwise it will be causing any unexpected consequence.
6. If finding the battery broken and smells bad or felt hot , you need to stop using and keep the battery away from other stuffs.
7. It helps prolong the lifespan if storing battery after 100% fully charged
8. It is not allowed to store the battery under 0°C or higher 40°C condition.
9. You have to charge it to at least 80% capacity if battery not used more than 30 days. Better to charge it 100% full every 90 days to protect the battery function.
10. It will help prolong the battery lifespan significantly that you charge well accordingly to the manuals after every driving instead of running it out. At room temperature, the battery can play a higher range and performance. But battery life and performance will degrade if used at temperatures below 0°C. Typically, the range may be half or less than at room temperature at 10°C.
11. Keep away from combustibles when charging, and the charging time should not be too long.
12. Improper disposal of used batteries may seriously pollute the environment. Please abide by local regulations when disposing of this battery.

# 11. Battery

---



When the internal temperature of the battery exceeds 50°C, the battery is in a protected state and cannot be charged.

## Charging steps

- Open the charging port cover, make sure the charging port is clean and dry.
- Connect the charger with the battery and the other end with power(100V-240V;50/60Hz), make sure the charging indicator is on.
- The indicator turns red when the charger is charging; The indicator turns green it indicates that the battery has been fully charged. Please stop charging; long time over charge will affect the battery life.

**Tip:** When the battery is charged separately, the charging status can be viewed on the charging indicator on the battery. It displays red color when charging and green color after full charging.

# 12. Maintenance

---

- Make sure the electric scooter charger and charging line are disconnected and ensure that the electric scooter is off.
- Wipe the shell with a soft cloth to clean the electric scooter. Please don't put more lubricating oil on bearing when you do the maintenance for it.
- Brake system and tire are vulnerable parts, please check at least once a month. When the brake performance and tire grip are reduced, please contact the dealer to replace the corresponding parts.
- Please do not replace the accessories which not provided by manufacturer without permission, to avoid the safety hazard caused by the inconsistency for accessories with the scooter.
- It is forbidden to clean electric scooters by using water cannon or soaking in liquid. This will cause permanent damage of the electronic devices in the host.
- In order to protect the user's safety, the user can not take apart the electric scooter, otherwise, the user will give up the maintenance warranty rights of the product automatically.

## Tips:

- Please charge your electric scooter before storage, for preventing the battery from discharging too long time. Please ensure charge at least once every three months.
- If the storage environment temperature is lower than 0°C, please don't charge electric scooter. Please charge the e-scooter in inside environment temperature above 10°C; storage temperature is 0°C to 40°C.
- Please keep the electric scooter in a suitable place indoor, dry and appropriate temperature. You can mask the electric scooter to prevent from the dust.

## 12. Maintenance

### Maintenance of tires:

The tires of this product are pneumatic. When the tire height sinks 20%-30%, it needs to be inflated. The recommended inflated tire pressure is 220-240 Kpa/2,2-2,4 bar. The tire needs to be inflated at least once in 2-3 months. Regular inspection of the inflation can reduce the puncture situation and extend the life of the tire.

## 13. Technical Specification

Specification	
Unfolding size	1295 x 670 x 1185 mm
Folding size	1295 x 670 x 550 mm
Net Weight	24.6 kg
Max speed	25 km/h
Max load	120 kg
Max climbing angle	15°
Operating temperature	-10 - +40 °C
Storage temperature	0 - +40 °C
Waterproof level	IPX4
Battery specification	
Battery type	Li-ion
Battery capacity	20Ah
Rated voltage (DC)	48V
Maximum charging voltage (DC)	54.6V
Motor specification	
Motor type	Permanent magnet brushless
Rated power	800W
Rated voltage	48V
Charger specification	
Input voltage (AC)	100~240V (50~60Hz)
Output Power	109W
Output voltage	54.6V
Output current	2A

**YOUmove**

**YOUup**

**YOUdown**

**YOUfold**

**YOUtravel**

**YOUrule**

Gracias por elegir nuestro producto.  
Diviértete con este patinete eléctrico.



# Contenido

1. Notas especiales de seguridad . . . . .	18
2. Nota de seguridad general . . . . .	19
3. Contenido del embalaje . . . . .	21
4. Descripción general del producto . . . . .	22
5. Botones de funcionamiento . . . . .	22
6. Pantalla . . . . .	23
7. Control de la luz . . . . .	23
8. Montaje . . . . .	25
9. Cómo montar . . . . .	26
10. Notas de seguridad . . . . .	26
11. Batería . . . . .	27
12. Mantenimiento . . . . .	28
13. Especificaciones técnicas . . . . .	29

# 1. Notas Especiales de Seguridad

**LEE DETENIDAMENTE LAS INSTRUCCIONES DE FUNCIONAMIENTO ANTES DE UTILIZAR TU SCOOTER. PROTÉGETE A TI Y A LOS DEMÁS SIGUIENDO LAS INSTRUCCIONES DE SEGURIDAD. NO SEGUIR LAS INSTRUCCIONES PUEDE LLEVAR A LESIONES PERSONALES Y/O DAÑOS A LA PROPIEDAD.**



El signo de exclamación dentro del triángulo pretende alertar al usuario sobre la presencia de instrucciones o declaraciones importantes con respecto a la operación y/o mantenimiento del aparato. Lee atentamente las instrucciones de funcionamiento antes de utilizar la unidad.



## **ADVERTENCIA:**

Para reducir el riesgo de descarga eléctrica, no retires la carcasa de esta unidad. No hay piezas en el interior que puedan ser reparadas por el usuario. Por lo tanto, no intentes reparar o utilizar las piezas internas tú mismo. Deja las reparaciones al personal de servicio calificado.



## **ARRANQUE**

Ten en cuenta que el patinete tiene un arranque rápido. Esto significa que primero tienes que empujar para ponerte en marcha y solo entonces puedes acelerar con la ayuda de la palanca del acelerador.



## **¡ATENCIÓN!**

No conduzcas bajo la lluvia: ¡la unidad NO ES IMPERMEABLE!

¡No utilices el patinete para saltos o acrobacias!

¡No lo uses en condiciones resbaladizas!

¡No lo uses bajo la influencia de drogas o alcohol! ¡Evita caminos con obstáculos como ramas, basura o piedras!

¡Evita las pendientes pronunciadas!

¡No conduzcas más rápido de lo recomendado!

¡No cargues el dispositivo más de lo permitido!



## **¡PRECAUCIÓN!**

¡Las personas con problemas de equilibrio, coordinación, reflejos, músculos o huesos NO DEBEN utilizar este vehículo!

## 2. Notas Generales de Seguridad

---

- Retira con cuidado el embalaje y asegúrate de que el patinete no esté dañado.
- No uses la unidad si tiene algún daño visible.
- Recomendamos usar ropa protectora calificada y necesaria como casco, protectores de manos y rodillas, etc. como para deportes comparables.
- Antes de subirte al patinete, asegúrate de que has colocado el scooter en una superficie nivelada y que el patinete esté encendido.
- No abras ni modifiques el patinete, de lo contrario, la garantía del fabricante quedará anulada y pueden ocurrir fallos de funcionamiento que podrían provocar lesiones físicas graves, incluso la muerte.
- Utiliza el patinete únicamente en lugares en los que esté expresamente permitido conducir el patinete y en lugares donde no represente un peligro para usted, los demás o la propiedad de otras personas.
- Nunca uses el patinete bajo la influencia de alcohol y/o drogas.
- Nunca uses el patinete cuando esté demasiado cansado.
- Evita los cambios repentinos de dirección, especialmente a altas velocidades.
- Asegúrate de que la protección de la toma de carga esté siempre en su lugar.
- El patinete está sujeto a la clase de protección IPX4 y, por lo tanto, solo es resistente al agua pulverizada NO IMPERMEABLE. Nunca conduzcas bajo el agua o la lluvia, ya que esto podría dañar tu patinete. Los daños causados por el agua están excluidos de la garantía.
- No conduzcas a través de charcos, barro, arena, piedras, grava, gravilla o terrenos irregulares inadecuados. Para superficies irregulares, se recomienda transportar el patinete hasta encontrar una superficie de carretera adecuada.
- No conduzcas con mal tiempo, como nieve, lluvia, granizo, carreteras heladas o calor extremo.
- Evita conducir cerca de piscinas u otras grandes acumulaciones de agua.
- Evita pasar por encima de obstáculos, baches de más de 1,5 cm, incluso si es un conductor de patinete experimentado.
- No hables por teléfono ni envíes mensajes de texto mientras conduces. Conduce con atención y sea consciente de tu entorno: estado de la carretera, personas, clima, objetos, etc.
- No conduzcas el patinete en lugares con mucha gente. Conduce el patinete con extremo cuidado y presta atención a las personas y objetos en las inmediaciones.
- No subas ni bajas colinas empinadas (>15°). En colinas suaves y terrenos con baches leves, es útil doblar ligeramente las rodillas al conducir para absorber los golpes y vibraciones. Esto ayuda a mantener el equilibrio en pequeños baches hasta una cierta intensidad.
- Nunca intentes viajar con más de una persona a la vez. El patinete solo es apto para circular con una sola persona.
- No transportes ningún objeto mientras conduces.
- Las personas con problemas de equilibrio no deben utilizar el patinete.
- No utilices el patinete durante el embarazo.
- Ten en cuenta que la distancia de frenado aumenta proporcionalmente a mayor

## 2. Notas Generales de Seguridad

---

velocidad y peso corporal.

- Nunca subas o bajas del patinete de un salto. No intentes hacer acrobacias o trucos con el patinete.
- Ten mucho cuidado al conducir en la oscuridad o en áreas mal iluminadas.
- No excedas el límite de peso máximo indicado del patinete.
- Evita conducir en lugares peligrosos para evitar incendios y explosiones causadas por, por ejemplo: gases inflamables, vapores, líquidos, polvo, fibras.
- Sigue todas las leyes aplicables a su región con respecto al uso de un patinete.
- Maneja a la vista y esté siempre listo para frenar.
- El uso de un cargador diferente puede causar daños a la unidad y otros riesgos potenciales.
- Evita descargar completamente la batería. Es mejor cargarla cuando todavía queda algo de capacidad (mínimo 1 barra en la pantalla). Esto prolongará la vida útil de la batería.
- Coloca la batería alejada del fuego o ambientes corrosivos mientras se carga, ya que está clasificada como inflamable y explosiva.
- No intentes abrir la carcasa de la batería. Si notas algún daño, comunícate con un centro de servicio autorizado.
- No cargues la unidad bajo la luz solar directa o cerca de un fuego o llamas.
- El patinete no debe utilizarse durante la carga.



**Conduce el patinete bajo tu propio riesgo y responsabilidad.**

**No todos los peligros que podrían provocar lesiones o incluso la muerte pueden cubrirse en este manual.**

### **¡ATENCIÓN!**

#### **Nota sobre la descarga total de la batería**

La vida útil y el rendimiento de una batería dependen de su antigüedad, cuidado y frecuencia de uso.

En comparación con otros modelos de baterías, las baterías de iones de litio tienen una autodescarga muy baja y deben cargarse periódicamente.

Incluso si no usa su scooter, la batería debe cargarse durante al menos 1 hora cada 2 meses, de lo contrario perderá capacidad. La carga regular protege la batería de una descarga profunda.

**Ten en cuenta que una batería completamente descargada se daña irreparablemente y debe ser reemplazada a expensas del propietario. Por esta razón, la batería nunca debe descargarse por completo, ¡ni siquiera durante el funcionamiento!**

## 2. Notas Generales de Seguridad

---



### RECICLAJE

Los materiales de embalaje se pueden reciclar. Por lo tanto, se recomienda desecharlos en la basura clasificada.



### DESECHO

El símbolo “cubo de basura tachado” exige la eliminación por separado de los residuos de aparatos eléctricos y electrónicos (RAEE). Los dispositivos eléctricos y electrónicos pueden contener sustancias peligrosas y nocivas para el medio ambiente. Por lo tanto, no lo deseche con los residuos residuales sin clasificar, sino en un punto de recogida designado para equipos eléctricos y electrónicos usados. De esta forma contribuyes a la protección de los recursos y del medio ambiente.

Para obtener más información, ponte en contacto con tu distribuidor o con las autoridades locales.

## 3. Contenido del Embalaje

---



Patinete

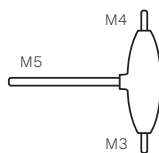

Llave

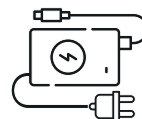

Cargador



4x tornillos



Manual de usuario

Si observas que falta algo ponte en contacto con tu distribuidor.

## 4. Descripción del Producto

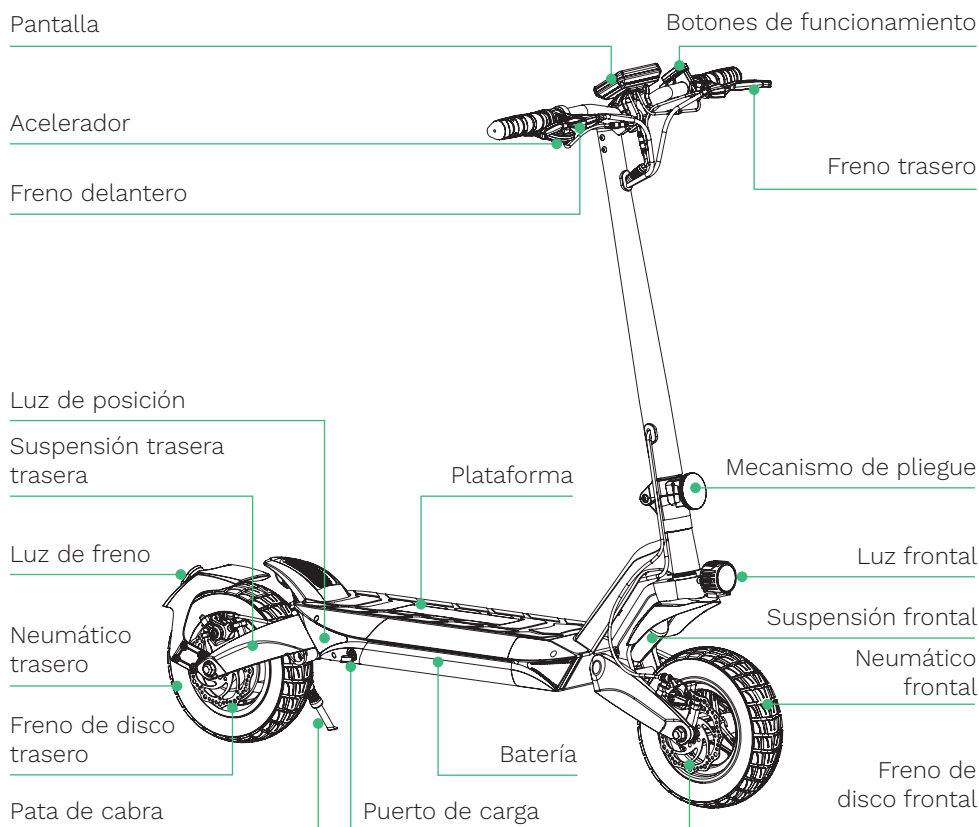

## 5. Botones de Funcionamiento

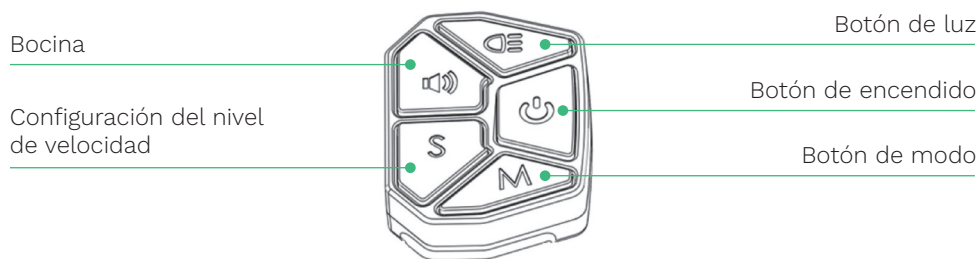

# 5. Botones de Funcionamiento

### Botón de encendido/apagado:

Mantén pulsado 3 segundos para encender, y nuevamente 3 segundos para apagar.

### Botón de luz:

Pulsa el botón para encender todas las luces; presiona de nuevo para apagar.

### Botón de la bocina:

Mantén presionado el botón para hacer sonar la bocina, suelta para detener.

### Botón S (configuración del nivel de velocidad):

Pulsa brevemente el botón de velocidad para cambiar entre los niveles de velocidad **Walk**, **ECO**, **Estándar** y **Turbo** mode. Cada vez que pulsas este botón brevemente, el nivel de velocidad aumenta. Este ciclo se repite.

### Botón M (botón de modo):

Presiona una vez brevemente para cambiar de km/h a mph y de °C a °F.

**Nota:** ¡Cuando el freno está activo, no se permite presionar el acelerador para acelerar!

# 6. Pantalla

Control de crucero

Luz encendida

Intermitente izquierdo  
(no disponible)

Modo Walk

Modo Turbo  
Modo Estándar  
Modo ECO

Indicador de  
velocidad  
máxima

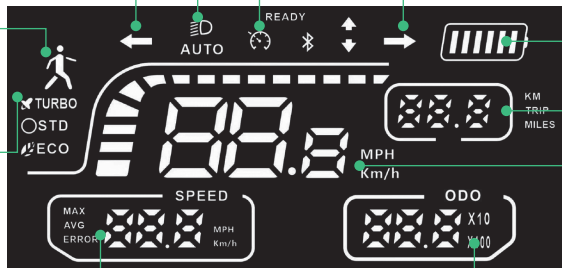

Intermitente derecho (no disponible)

Nivel de batería

kilometraje

Velocidad actual

Kilometraje total

## 6. Pantalla

---

**Indicador de nivel de batería:** muestra el nivel de batería restante con 6 barras, todas encendidas indican el nivel de batería entre el 100 % y el 90 %, 5 barras indican una carga entre el 90 % y el 70 %. Cuando la batería está completamente descargada, 1 barra sigue parpadeando y el patinete se detiene debido a la inercia. A continuación debes cargarlo inmediatamente. No se recomienda descargar la batería por completo.

**LISTO:** Cuando se enciende el patinete, el símbolo “LISTO” aparece en la pantalla para informar al usuario que el patinete está listo para funcionar.

**Control de crucero:** presione el acelerador y mantenga la misma velocidad durante 5 segundos para activar la función de control de crucero, el símbolo de control de crucero aparece en la pantalla. Presione el acelerador nuevamente para salir del modo de control de crucero.

**Botón de luz:** después de encender el patinete, presione el botón de luz para encender y apagar las luces.

**Walk-Mode:** marca una velocidad máxima a 5 km/h

**Modo ECO:** marca una velocidad máxima a 10 km/h

**Standard-Mode:** marca una velocidad máxima a 15 km/h

**Modo turbo:** marca una velocidad máxima a 25 km/h

**Indicador de velocidad máxima:** indica la velocidad más alta de todo el tiempo de conducción.

**Velocidad actual:** Indica la velocidad actual durante la conducción.

**Kilometraje:** muestra el kilometraje actual durante el viaje y vuelve automáticamente a cero para el próximo inicio.

**Kilometraje total:** Muestra el kilometraje total recorrido hasta la fecha.

## 7. Control de la Luz

---

- La luz ambiental está encendida de forma predeterminada cuando se enciende la alimentación.
- Presiona el botón de Luz dos veces para apagar la luz ambiental, presiona dos veces de nuevo para reactivarla.
- Enciende las luces delanteras y traseras presionando el botón de Luz una vez. Presiona una vez para apagarlos.
- Manteniendo pulsado el botón durante 2 segundos, todas las luces se apagarán.



## 8. Montaje

### Montar

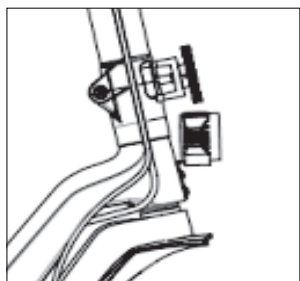

1. Despliega el manillar y cierra el bolqueo.

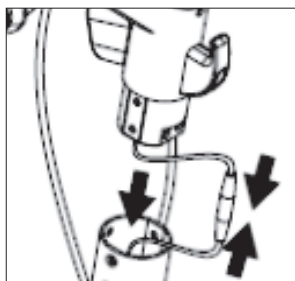

2. Inserta el manillar en el tubo vertical.

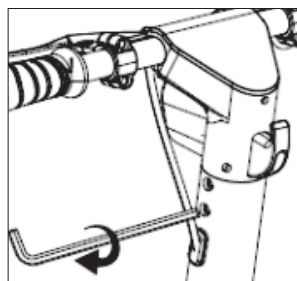

3. Usa la llave hexagonal del embalaje para bloquear los tornillos en ambos lados.

### Desmontar

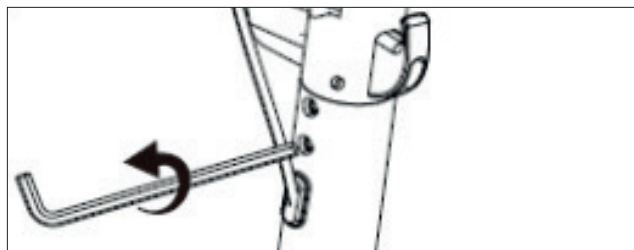

1. Afloja los tornillos que sujetan la barra en T del patinete.

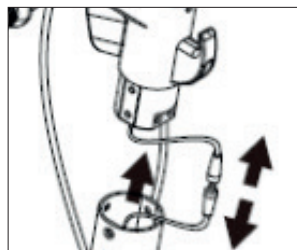

2. Saca la cabeza del patinete, desconecta la comunicación.

### Plegando el manillar

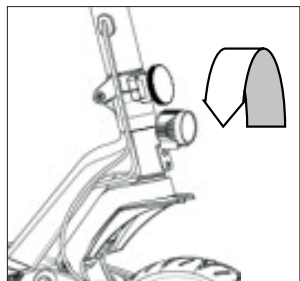

1. Gira la perilla giratoria de la hebilla de seguridad en sentido antihorario.

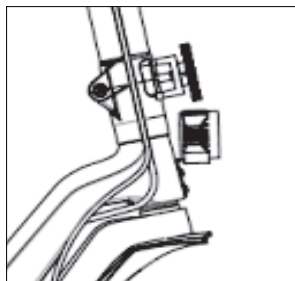

2. Abre la hebilla de seguridad.

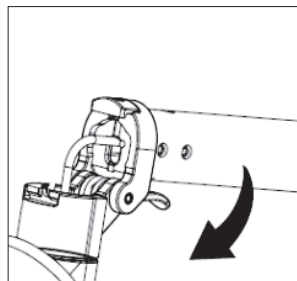

3. Pliega el manillar.

## 9. Cómo Montar

---

1. Usa cascos y otros equipos de protección mientras conduzcas.
2. Pulsa el botón de encendido durante 3 segundos para encender el patinete. Pon un pie en el patinete, empuja para ponerlo en marcha y aprieta el acelerador.
3. Cuando el patinete eléctrico se deslice, pon el otro pie en el pedal y mantén ambos pies estables.
4. Pulsa continuamente el acelerador para acelerar. Gira el manillar para ajustar la dirección.

**Nota:**



1. El patinete está sujeto a la clase de protección IPX4: el scooter es resistente al agua pulverizada, pero NO IMPERMEABLE. No debe utilizar el patinete en condiciones de lluvia, nieve, humedad o nieve. Los daños causados por el agua están excluidos de esta garantía.

La lluvia o la nieve aumentarán la distancia de frenado y aumentarán el riesgo de caídas. Asegúrate de conducir despacio.

2. El freno trasero se puede usar para una conducción normal. Los frenos delantero y trasero deben usarse juntos para el frenado de emergencia.

No utilices el freno delantero para frenar de emergencia a alta velocidad. De lo contrario, puedes causar un vuelco.

5. Cuando el patinete se detenga o funcione a baja velocidad podrás bajarte.
6. No conduzcas a alta velocidad antes de familiarizarte con el rendimiento del patinete para evitar accidentes.

## 10. Notas de Seguridad

---

1. Respeta las leyes de tránsito cuando utilices patinetes eléctricos.
2. NO conduzcas después de beber o tomar medicamentos.
3. No sobrepasar la carga máxima: 120 kg.
4. No debes conducir durante la lluvia. Los daños causados por el agua están excluidos de esta garantía.
5. Las mujeres embarazadas no deben conducir con el patinete debido a posibles lesiones. Los niños menores de 10 años NO pueden conducir con el scooter.
6. Prohibido subir y bajar escalones en patinete o saltar obstáculos.
7. Prohibido dejar el manillar con una mano o ambas manos al mismo tiempo mientras se conduce.
8. Prohibido que varias personas monten un patinete al mismo tiempo.
9. Prohibido modificar la batería de un patinete eléctrico de forma privada. La modificación de la batería es peligrosa y la operación incorrecta puede hacer que la batería explote o se incendie.
10. Prohibido modificar patinetes eléctricos en privado. La modificación privada puede causar un sistema electrónico inestable y causar peligro al conducir.

## 10. Notas de Seguridad

11. Antes de conducir un patinete eléctrico, verifica cuidadosamente el estado del patinete y asegúrate de que no haya signos de aflojamiento o daño en ninguna parte.

## 11. Batería

<b>Tipo</b>	Batería Li-ion	<b>Capacidad de la batería</b>	20 Ah	<b>Voltaje nominal</b>	48V
<b>Voltaje de carga máximo</b>	54.6V	<b>Corriente de carga máxima</b>	2A	<b>Tiempo de carga</b>	10-11h
<b>Temperatura de almacenamiento</b>	0 - +40°C	<b>Temperatura de carga</b>	0-40°C	<b>Tiempo de almacenamiento (0-40°C)</b>	3 meses

### Advertencias sobre la batería

1. La batería debe cargarse y usarse dentro del rango de temperatura recomendado para que el patinete eléctrico funcione de manera estable y eficiente.
2. Asegúrate de quitar el cargador cuando instales la batería para evitar que ocurra algún peligro.
3. Está prohibido desmontar o perforar la carcasa del paquete de baterías para evitar cortocircuitos causados por objetos metálicos que entren en contacto con ella; de lo contrario, podría causar daños a la batería o lesiones personales.
4. Es posible que se produzca un incendio o una explosión si entra agua en el circuito de la batería, por lo tanto, no utilice la batería en caso de que esto suceda y acude al servicio posventa de inmediato.
5. Solo se permite cargar la batería con el adaptador original incluido, de lo contrario, se producirán consecuencias inesperadas.
6. Si encuentras que la batería está rota y huele mal o se siente caliente, debes dejar de usarla y mantener la batería alejada de otras cosas.
7. Ayuda a prolongar la vida útil si almacena la batería después de que esté completamente cargada al 100 %.
8. No almacene la batería a una temperatura inferior a 0 °C o superior a 40 °C.
9. Debes cargarlo al menos al 80% de su capacidad si la batería no se usa durante más de 30 días. Es mejor cargarlo al 100% cada 90 días para proteger la vida útil de la batería.
10. Ayudará a prolongar significativamente la vida útil de la batería si la carga bien de acuerdo con los manuales después de cada manejo en lugar de agotarse. A temperatura ambiente, la batería puede reproducir un mayor rango y rendimiento. Pero la vida útil y el rendimiento de la batería se degradarán si se usan a temperaturas inferiores a 0 °C. Por lo general, el rango puede ser la mitad o

# 11. Batería

---

menos que a temperatura ambiente a 10 °C.

**11.** Mantente alejado de combustibles durante la carga, y el tiempo de carga no debe ser demasiado largo.

**12.** La eliminación inadecuada de las pilas usadas puede contaminar gravemente el medio ambiente. Respeta las normas locales al desechar esta batería.



Cuando la temperatura interna de la batería supera los 50 °C, la batería se encuentra en un estado protegido y no se puede cargar.

## Pasos de la carga

- Abre la tapa del puerto de carga, asegúrate de que el puerto de carga esté limpio y seco.
- Conecta el cargador con la batería y el otro extremo con la alimentación (100 V-240 V; 50/60 Hz), asegúrate de que el indicador de carga esté encendido.
- El indicador se vuelve rojo cuando el cargador se está cargando; El indicador en verde indica que la batería se ha cargado completamente. No cargue más de lo necesario, mucho tiempo sobre cargando afectará a la duración de la batería.

**Sugerencia:** cuando la batería se carga por separado, el estado de carga se puede ver en el indicador de carga de la batería. Muestra el color rojo cuando se carga y el color verde después de la carga completa.

# 12. Mantenimiento

---

- Asegúrate de que el cargador del patinete eléctrico y la línea de carga estén desconectados y que el patinete eléctrico esté apagado.
- Utiliza un paño suave para limpiar el patinete eléctrico. Por favor, no pongas más aceite lubricante en el rodamiento cuando le haga el mantenimiento.
- El sistema de frenos y los neumáticos son partes vulnerables, verificalos al menos una vez al mes. Cuando se reduzca el rendimiento de los frenos y el agarre de los neumáticos, comunícate con el distribuidor para reemplazar las piezas correspondientes.
- No reemplaces los accesorios que no proporciona el fabricante sin permiso, para evitar el riesgo de seguridad causado por la inconsistencia de los accesorios con el patinete.
- Está prohibido limpiar los patinetes eléctricos utilizando cañones de agua o sumergiéndolos en líquido. Esto provocará daños permanentes.
- Para proteger la seguridad del usuario, éste no puede desarmar el patinete eléctrico, de lo contrario, el usuario renunciará automáticamente a los derechos de la garantía del producto.

## 12. Mantenimiento

### Sugerencias:

- Carga tu patinete eléctrico antes de guardarlo para evitar que la batería se descargue durante demasiado tiempo. Asegúrate de cargarlo al menos una vez cada tres meses.
- Si la temperatura ambiente de almacenamiento es inferior a 0 °C, no cargue el patinete eléctrico. Carga el patinete en una temperatura ambiente interior superior a 10 °C; la temperatura de almacenamiento es de 0°C a 40°C.
- Guarda el patinete eléctrico en un lugar interior adecuado, seco y con temperatura adecuada. Puede tapar el patinete eléctrico para evitar el polvo.

### Mantenimiento de neumáticos:

Las ruedas de este producto son neumáticas. Cuando la altura del neumático se hunde entre un 20 % y un 30 %, es necesario inflarlo. La presión recomendada de los neumáticos inflados es de 220-240 Kpa/2,2-2,4 bar. El neumático debe inflarse al menos una vez cada 2 o 3 meses. La inspección periódica del inflado puede reducir la situación de los pinchazos y prolongar la vida útil del neumático.

## 13. Especificaciones Técnicas

Especificaciones	
Tamaño desplegado	1295 x 670 x 1185 mm
Tamaño plegado	1295 x 670 x 550 mm
Peso neto	24,6 kg
Velocidad máxima	25 km/h
Carga máxima	120 kg
Ángulo máximo de subida	15°
Temperatura de funcionamiento	-10 - +40 °C
Temperatura de almacenamiento	0 - +40 °C
Nivel resistencia al agua	IPX4
Especificaciones de la Batería	
Tipo de Batería	Li-ion
Capacidad de la batería	20Ah
Tensión nominal (CC)	48V
Tensión máxima de carga (CC)	54.6V

# 13. Especificaciones Técnicas

<b>Especificaciones del Motor</b>	
Tipo de motor	Imán permanente sin escobillas
Potencia nominal	800W
Tensión nominal	48V
<b>Especificaciones del cargador</b>	
Voltaje de entrada (CA)	100~240V (50~60Hz)
Potencia de salida	109W
Tensión de salida	54.6V
Corriente de salida	2A



**YOUmove**

**YOUup**

**YOUdown**

**YOUfold**

**YOUtravel**

**YOUrule**

Merci d'avoir choisi notre produit.  
Amusez-vous avec cette trottinette électrique.



# Contenu

1. Notes de sécurité spéciales . . . . .	34
2. Consigne générale de sécurité . . . . .	35
3. Contenu de l'emballage . . . . .	37
4. Présentation du produit . . . . .	38
5. Boutons de fonctionnement . . . . .	38
6. Affichez . . . . .	39
7. Contrôle de la lumière . . . . .	39
8. Assemblage . . . . .	41
9. Comment rouler . . . . .	42
10. Consignes de sécurité . . . . .	42
11. Batterie . . . . .	43
12. Entretien . . . . .	44
13. Spécification technique . . . . .	45

# 1. Notes de sécurité spéciales

---

**VEUILLEZ LIRE ATTENTIVEMENT LES INSTRUCTIONS D'UTILISATION AVANT D'UTILISER OU D'ENTREtenir VOTRE SCOOTER. PROTÉGEZ-VOUS ET PROTÉGEZ LES AUTRES EN SUIVANT LES CONSIGNES DE SÉCURITÉ. LE NON-RESPECT DES INSTRUCTIONS POURRAIT ENTRAÎNER DES BLESSURES CORPORELLES ET/OU DES DOMMAGES MATÉRIELS.**



Le point d'exclamation à l'intérieur du triangle est destiné à alerter l'utilisateur de la présence d'instructions ou de déclarations importantes concernant le fonctionnement et/ou l'entretien de l'appareil. Veuillez lire attentivement les instructions d'utilisation avant d'utiliser l'appareil.



## **AVERTISSEMENT:**

Pour réduire le risque d'électrocution, ne retirez pas le boîtier de cet appareil. Il n'y a aucune pièce à l'intérieur qui puisse être réparée par l'utilisateur. Par conséquent, n'essayez pas de réparer ou d'entretenir vous-même les pièces internes. Confiez les réparations à un personnel qualifié.



## **KICK-STARTER**

Veillez noter que le scooter a un démarrage au pied. Cela signifie que vous devez d'abord pousser pour démarrer et qu'ensuite vous pouvez accélérer à l'aide du levier d'accélérateur.



## **ATTENTION!**

Ne roulez pas sous la pluie ou dans des conditions humides - l'appareil N'EST PAS ÉTANCHE !

N'utilisez pas l'e-scooter pour des sauts ou des cascades !

Ne l'utilisez pas dans des conditions glissantes !

Ne pas utiliser sous l'influence de drogues ou d'alcool ! Évitez les chemins avec des obstacles tels que des branches, des déchets ou des pierres !

Évitez les pentes raides !

Ne roulez pas plus vite que recommandé !

Ne chargez pas l'appareil plus que ce qui est autorisé !



## **MISE EN GARDE!**

Les personnes ayant des problèmes d'équilibre visuel, de coordination, de réflexes, musculaires ou osseux NE DOIVENT PAS utiliser ce véhicule !

## 2. Remarque générale sur la sécurité

---

- Retirez soigneusement l'emballage et assurez-vous que l'e-scooter n'est pas endommagé.
- N'utilisez pas l'appareil s'il présente des dommages visibles.
- Nous vous recommandons de porter des vêtements de protection qualifiés et nécessaires tels que casque, protège-mains et genoux, etc. comme pour les sports comparables.
- Avant de monter sur le scooter, assurez-vous que vous avez positionné le scooter sur une surface plane et que le scooter est allumé.
- N'ouvrez pas le scooter, ne modifiez pas le scooter, sinon la garantie du fabricant sera annulée et des dysfonctionnements peuvent survenir et entraîner des blessures physiques graves, voire la mort.
- Conduisez le scooter uniquement dans des endroits où la conduite du scooter est expressément autorisée. N'utilisez le scooter qu'en dehors des lieux publics et dans des endroits où vous ne représentez pas un danger pour vous-même, les autres ou la propriété d'autrui.
- N'utilisez jamais le scooter sous l'influence de l'alcool et/ou de drogues.
- N'utilisez jamais le scooter lorsque vous êtes trop fatigué.
- Évitez les changements brusques de direction, surtout à grande vitesse.
- Assurez-vous que la protection de la prise de charge est toujours en place.
- Le scooter est soumis à la classe de protection IPX4 et n'est donc résistant qu'aux projections d'eau NON IMPERMÉABLES. Ne roulez jamais dans l'eau ou la pluie car cela pourrait endommager votre scooter. Les dommages causés par l'eau sont exclus de cette garantie.
- Ne roulez pas dans des flaques d'eau, de la boue, du sable, des cailloux, du gravier, des gravillons ou sur des terrains accidentés inadaptés. Pour les surfaces inégales, il est recommandé de transporter le scooter jusqu'à ce qu'une surface de route appropriée soit trouvée.
- Ne conduisez pas par mauvais temps comme la neige, la pluie, la grêle, les routes verglacées ou une chaleur extrême - DANGER DE RENVERSEMENT !
- Évitez de conduire à proximité de piscines ou d'autres grandes accumulations d'eau.
- Évitez de franchir des obstacles, des bosses de plus de 1,5 cm, même si vous êtes un conducteur de scooter expérimenté.
- Ne parlez pas au téléphone ou n'envoyez pas de SMS en conduisant. Conduisez prudemment et soyez attentif et attentif à votre environnement : état de la route, personnes, météo, objets, etc.
- Ne conduisez pas le scooter dans des endroits très fréquentés. Conduisez le scooter avec une extrême considération et faites attention aux personnes et aux objets à proximité.
- Ne montez pas et ne descendez pas de pentes raides (>15°). Sur les pentes douces et les terrains avec de légères bosses, il aide à plier légèrement les genoux lors de la conduite pour absorber les chocs et les vibrations. Cela vous aide à garder votre équilibre sur de légères bosses jusqu'à une certaine intensité.
- N'essayez jamais de rouler avec plus d'une personne à la fois. Le scooter ne convient que pour rouler avec une seule personne.
- Ne transportez aucun objet pendant la conduite.

## 2. Remarque générale sur la sécurité

---

- Les personnes souffrant de troubles de l'équilibre ne doivent pas conduire le scooter.
- Ne conduisez pas le scooter pendant la grossesse.
- Notez que la distance de freinage augmente proportionnellement à des vitesses et à un poids corporel plus élevés.
- Ne montez ou ne descendez jamais du scooter en sautant. N'essayez pas de cascades ou de tours avec le scooter.
- Soyez trop prudent lorsque vous conduisez dans l'obscurité ou dans des endroits mal éclairés.
- Ne dépassez pas ou ne tombez pas en dessous de la limite de poids indiquée pour le scooter.
- Évitez de conduire dans des endroits dangereux pour éviter les accidents d'incendie et d'explosion causés par exemple par : des gaz inflammables, des vapeurs, des liquides, de la poussière, des fibres.
- Respectez toutes les lois nationales et locales applicables à votre région concernant l'utilisation de votre scooter.
- Conduisez à vue et soyez toujours prêt à freiner.
- L'utilisation d'un chargeur différent peut entraîner des dommages à l'appareil et d'autres risques potentiels.
- Évitez de décharger complètement la batterie. Il est préférable de charger la batterie lorsqu'il reste encore de la capacité (min. 1 barre sur l'affichage). Cela prolongera la durée de vie de la batterie.
- Placez la batterie à l'écart du feu ou d'un environnement corrosif pendant la charge car elle est classée comme inflammable et explosive.
- N'essayez pas d'ouvrir le boîtier de la batterie. Si vous constatez des dommages, contactez le Service Center.
- Ne chargez pas l'appareil à la lumière directe du soleil ou à proximité immédiate d'un feu ouvert ou de flammes.
- Le scooter ne doit pas être utilisé pendant la charge.



**Conduire le scooter est à vos risques et périls.**

**Tous les dangers pouvant entraîner des blessures ou même la mort ne peuvent pas être couverts dans ce manuel.**

### **ATTENTION!**

#### **Remarque sur la décharge profonde de la batterie**

La durée de vie et les performances d'une batterie dépendent de son âge, de son entretien et de la fréquence à laquelle elle a été utilisée.

Par rapport aux autres modèles de batteries, les batteries lithium-ion ont une très faible autodécharge et doivent être rechargées périodiquement.

Même si vous n'utilisez pas votre scooter, la batterie doit être chargée pendant au moins 1 heure tous les 2 mois, sinon elle perdra de sa capacité. Une charge régulière protège la batterie d'une décharge profonde.

## 2. Remarque générale sur la sécurité

Veillez noter qu'une batterie profondément déchargée est irrémédiablement endommagée et doit être remplacée aux frais du propriétaire. Pour cette raison, la batterie ne doit jamais être complètement déchargée, même pendant le fonctionnement !



### RECYCLAGE

Les matériaux d'emballage peuvent être recyclés. Il est donc recommandé de les jeter dans les déchets triés.



### DISPOSITION

Le symbole "poubelle barrée" impose l'élimination séparée des déchets d'équipements électriques et électroniques (DEEE). Les appareils électriques et électroniques peuvent contenir des substances dangereuses et nocives pour l'environnement. Par conséquent, ne le jetez pas dans les déchets résiduels non triés, mais dans un point de collecte désigné pour les équipements électriques et électroniques usagés. Vous contribuez ainsi à la protection des ressources et de l'environnement.

Pour plus d'informations, veuillez contacter votre revendeur ou les autorités locales.

## 3. Contenu de l'emballage



Trottinette

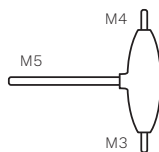

Clé à douille

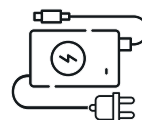

Chargeur de batterie



4x vis



Manuel d'utilisation

Si vous manquez quelque chose, veuillez contacter le revendeur à temps !

## 4. Présentation du Produit

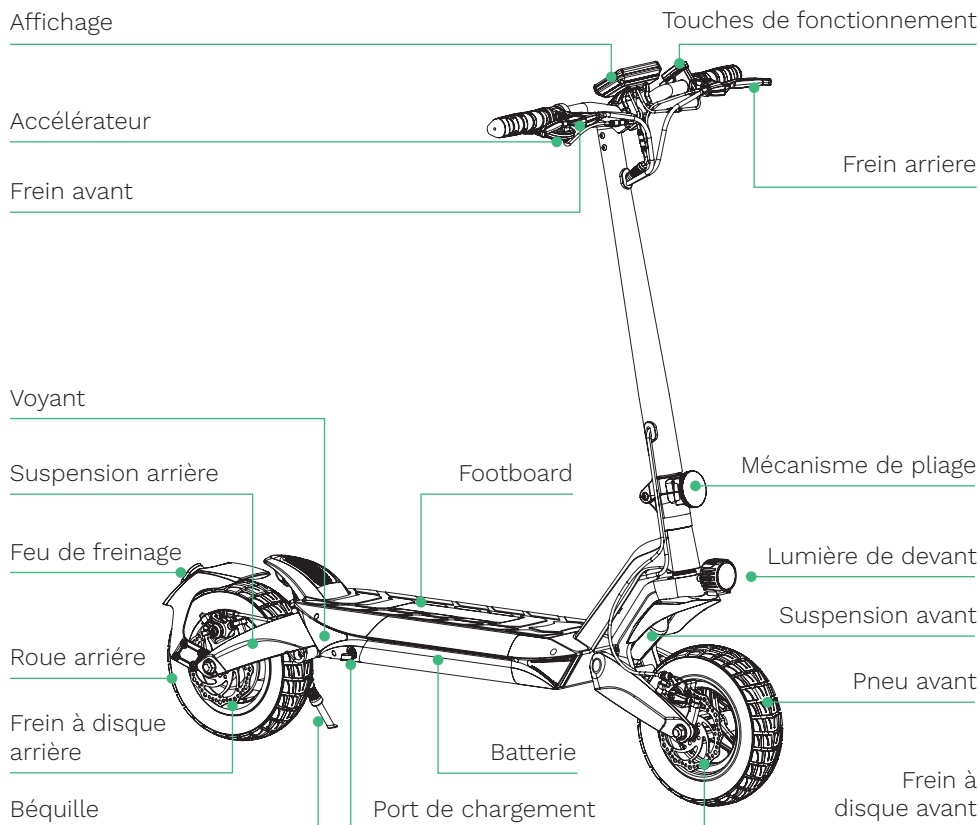

## 5. Boutons de Fonctionnement

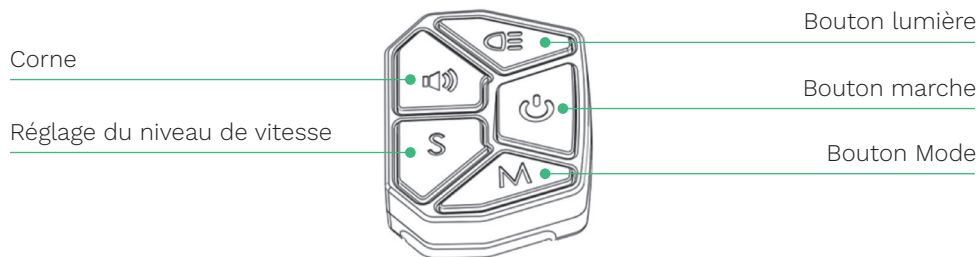

## 5. Boutons de Fonctionnement

### Bouton Marche/Arrêt :

Appuyez longuement sur 3 secondes pour allumer, appuyez longuement sur 3 secondes pour éteindre.

### Bouton Lumière :

Appuyez brièvement sur le bouton pour allumer toutes les lumières ; appuyez à nouveau pour éteindre.

### Klaxon-bouton :

Appuyez et maintenez le bouton pour klaxonner, relâchez pour arrêter.

### Bouton S (réglages du niveau de vitesse) :

Appuyez brièvement sur le bouton de vitesse pour basculer entre les niveaux de vitesse Marche, Mode ECO, Standard et Turbo. Chaque fois que vous appuyez brièvement sur ce bouton, le niveau de vitesse augmente. Ce cycle se répète.

### Bouton M (bouton Mode) :

Appuyez une fois brièvement pour passer de km/h à mph et de °C à °F.

**Remarque :** lorsque le frein est actif, il est interdit d'appuyer sur l'accélérateur pour accélérer !

## 6. Affichage

Régulateur de vitesse

Lumière allumée

Clignotant gauche (non disponible)

Mode marche

Mode Turbo  
Mode standard  
Mode écologique

Indicateur de vitesse maximale

Clignotant droit (non disponible)

Niveau de batterie

Kilométrage unique

Vitesse actuelle

Kilométrage total

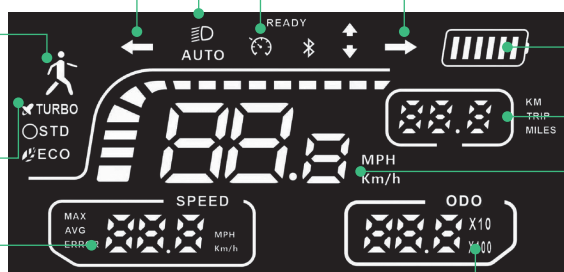

## 6. Affichage

---

**Indicateur de niveau de batterie** : affiche le niveau de batterie restant avec 6 barres, où lorsque toutes les barres s'allument correspond à 100 % de puissance. 6 barres indiquent le niveau de batterie entre 100% et 90%, et 5 barres indiquent la puissance entre 90% et 70%. Lorsque la batterie est complètement vide, 1 barre clignote encore et le scooter s'immobilise par inertie. Vous devez alors le recharger immédiatement. Il n'est pas recommandé de décharger complètement la batterie.

**PRÊT** : lorsque le scooter est allumé, le symbole « PRÊT » apparaît sur l'écran pour informer l'utilisateur que le scooter est prêt à fonctionner.

**Régulateur de vitesse** : appuyez sur l'accélérateur et maintenez la même vitesse pendant 5 secondes pour activer la fonction de régulateur de vitesse, le symbole du régulateur de vitesse apparaît à l'écran. Appuyez à nouveau sur l'accélérateur pour sortir du mode régulateur de vitesse.

**Bouton d'éclairage** : après avoir allumé le scooter, appuyez sur le bouton de l'interrupteur d'éclairage pour allumer et éteindre les lumières.

**Walk-Mode** : indique la vitesse maximale à 5 km/h

**Mode ECO** : indique la vitesse maximale à 10 km/h

**Standard-Mode** : indique la vitesse maximale à 15 km/h

**Mode turbo** : indique la vitesse maximale à 25 km/h

**Indicateur de vitesse maximale** : indique la vitesse la plus élevée de l'ensemble du processus de conduite.

**Vitesse actuelle** : Indique la vitesse actuelle pendant la conduite.

**Kilométrage unique** : affichez le kilométrage actuel pendant le trajet et revenez automatiquement à zéro au prochain démarrage.

**Kilométrage total** : affiche le kilométrage total parcouru à ce jour.

## 7. Contrôle de la lumière

---

- La lumière ambiante est allumée par défaut lors de la mise sous tension.
- Appuyez deux fois sur le bouton Lumière pour éteindre la lumière ambiante, appuyez à nouveau deux fois pour la réactiver.
- Allumez les feux avant et arrière en appuyant une fois sur le bouton Light. Appuyez une fois pour les désactiver.
- En maintenant le bouton enfoncé pendant 2 secondes, toutes les lumières s'éteindront.



# 8. Assemblée

## Assemblée

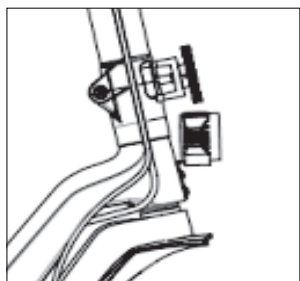

1. Dépliez le guidon et fermez le verrou.

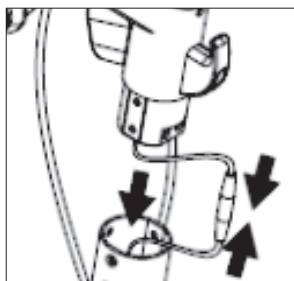

2. Insérez le guidon dans la colonne montante.

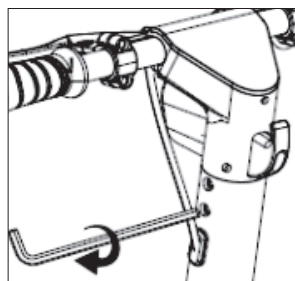

3. Utilisez la clé hexagonale dans la boîte d'emballage pour verrouiller les vis des deux côtés.

## Démonter

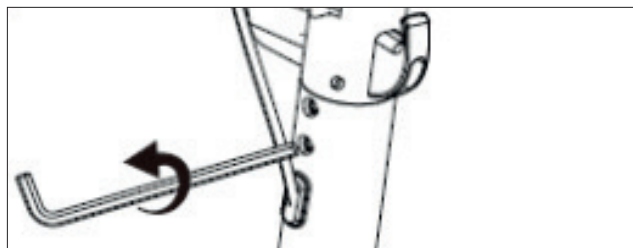

1. Desserrez les vis qui fixent la barre en T du scooter.

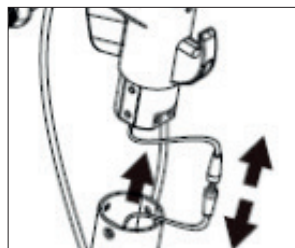

2. Retirez la tête du scooter, débranchez la communication.

## Pliage du guidon

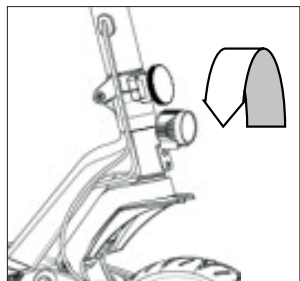

1. Tournez le bouton rotatif de la boucle de sécurité dans le sens antihoraire.

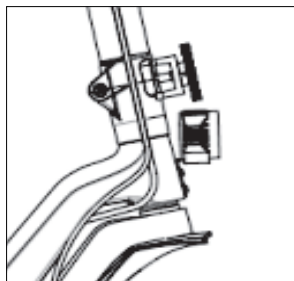

2. Ouvrez la boucle de sécurité.

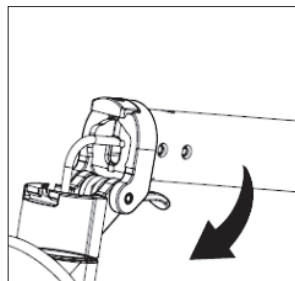

3. Pliez le guidon.

## 9. Comment Rouler

---

1. Portez des casques et autres équipements de protection lorsque vous roulez.
2. Appuyez sur le bouton d'alimentation pendant 3 secondes pour allumer le scooter. Mettez un pied sur le scooter, poussez pour démarrer et appuyez sur l'accélérateur pour accélérer.
3. Lorsque le scooter électrique glisse, placez l'autre pied sur la pédale et gardez les deux pieds stables.
4. Appuyez continuellement sur l'accélérateur pour accélérer. Tournez la poignée pour régler la direction.

**Note:**



1. Le e-scooter est soumis à la classe de protection IPX4 - le scooter est résistant aux projections d'eau, mais PAS IMPERMÉABLE. Vous ne devez pas utiliser le scooter sous la pluie, la neige, l'humidité ou la neige. Les dommages causés par l'eau sont exclus de cette garantie. Si vous conduisez le scooter : la pluie ou la neige augmenteront la distance de freinage et augmenteront le risque de chute. Assurez-vous de conduire lentement.

2. Le frein arrière peut être utilisé pour une conduite normale. Les freins avant et arrière doivent être utilisés ensemble pour un freinage d'urgence.

N'utilisez pas le frein avant pour un freinage d'urgence à grande vitesse. Sinon, cela peut provoquer un renversement.

5. Lorsque le scooter s'arrête ou roule à faible vitesse, vous pouvez descendre.
6. Veuillez ne pas rouler à grande vitesse avant de vous familiariser avec les performances du scooter pour éviter les accidents.

## 10. Consignes de Sécurité

---

1. Veuillez respecter le code de la route lorsque vous utilisez des scooters électriques.
2. NE roulez PAS après avoir bu ou pris des médicaments.
3. Interdit de rouler en surpoids (charge maximale : 120kg).
4. Vous ne devez pas conduire par temps de pluie. Les dommages causés par l'eau sont exclus de cette garantie.
5. Les femmes enceintes ne doivent pas conduire avec le scooter électrique, en raison des risques de blessures. Les enfants de moins de 10 ans ne sont PAS autorisés à conduire avec le scooter.
6. Interdit de monter et descendre des marches en scooter électrique ou de sauter par-dessus des obstacles.
7. Interdit de quitter le guidon d'une main ou des deux mains en même temps pendant la conduite.
8. Interdit à plusieurs personnes ou portant des enfants de faire du scooter en même temps.
9. Interdit de modifier la batterie d'un scooter électrique à titre privé. La

## 10. Consignes de Sécurité

modification de la batterie est dangereuse et une utilisation incorrecte peut provoquer l'explosion ou l'incendie de la batterie.

10. Interdit de modifier les scooters électriques en privé. Une modification privée peut provoquer un système électronique instable et entraîner un danger lors de la conduite.

11. Avant de conduire un scooter électrique, veuillez vérifier attentivement l'état du scooter, assurez-vous qu'il n'y a aucun signe de desserrage ou de dommage sur aucune pièce.

(Pression des pneus recommandée : 2,2 Bar ~ 2,4 Bar)

## 11. Batterie

<b>Type</b>	Li-ion batterie	<b>Capacité de la batterie</b>	20 Ah	<b>Tension nominale</b>	48V
<b>Tension de charge maximale</b>	54.6V	<b>Courant de charge maximum</b>	2A	<b>Temps de charge</b>	10-11h
<b>Température de stockage</b>	0 - +40°C	<b>Température de charge</b>	0-40°C	<b>Temps de stockage (0-40°C)</b>	3 mois

### Avertissement pour la batterie

1. La batterie doit être chargée et utilisée dans la plage de température requise par les spécifications de la batterie pour que le scooter électrique fonctionne de manière stable et efficace.

2. Assurez-vous de retirer le chargeur lorsque vous installez la batterie pour éviter tout danger.

3. Il est interdit de démonter ou de percer le boîtier de la batterie pour éviter les courts-circuits causés par des objets métalliques en contact avec les contacts de la batterie, sinon cela pourrait endommager la batterie ou blesser quelqu'un.

4. Cela peut provoquer un incendie ou une explosion si de l'eau pénètre dans le circuit de la batterie, arrêtez donc d'utiliser la batterie au cas où cela se produirait et rendez-vous immédiatement au service après-vente.

5. Vous n'êtes autorisé à charger la batterie qu'avec l'adaptateur d'origine emballé, sinon cela entraînera des conséquences inattendues.

6. Si vous trouvez que la batterie est cassée et sent mauvais ou chaud, vous devez arrêter de l'utiliser et garder la batterie à l'écart d'autres objets.

7. Cela aide à prolonger la durée de vie si vous stockez la batterie après une charge complète à 100%

8. Il est interdit de stocker la batterie sous des conditions de 0°C ou supérieures à 40°C.

9. Vous devez le charger à au moins 80 % de sa capacité si la batterie n'est pas

# 11. Batterie

---

utilisée pendant plus de 30 jours. Mieux vaut le charger à 100% tous les 90 jours pour protéger le fonctionnement de la batterie.

**10.** Cela aidera à prolonger considérablement la durée de vie de la batterie si vous chargez bien conformément aux manuels après chaque conduite au lieu de l'épuiser. À température ambiante, la batterie peut jouer une gamme et des performances plus élevées. Mais la durée de vie et les performances de la batterie se dégraderont si elles sont utilisées à des températures inférieures à 0°C. Typiquement, la plage peut être de moitié ou moins qu'à température ambiante à 10°C.

**11.** Tenez-vous à l'écart des carburants lors de la charge et le temps de charge ne doit pas être trop long.

**12.** L'élimination incorrecte des piles usagées peut gravement polluer l'environnement. Veuillez respecter les réglementations locales lors de la mise au rebut de cette batterie.



Lorsque la température interne de la batterie dépasse 50°C, la batterie est dans un état protégé et ne peut pas être chargée.

## Étapes de charge

- Ouvrez le couvercle du port de charge, assurez-vous que le port de charge est propre et sec.
- Connectez le chargeur à la batterie et l'autre extrémité à l'alimentation (100V-240V;50/60Hz), assurez-vous que l'indicateur de charge est allumé.
- L'indicateur devient rouge lorsque le chargeur est en charge ; L'indicateur devient vert, cela indique que la batterie a été complètement chargée. Veuillez arrêter de charger ; une surcharge prolongée affectera la durée de vie de la batterie.

Astuce : Lorsque la batterie est chargée séparément, l'état de charge peut être visualisé sur l'indicateur de charge de la batterie. Il affiche une couleur rouge lors de la charge et une couleur verte après une charge complète.

# 12. Maintenance

---

- Assurez-vous que le chargeur du scooter électrique et la ligne de charge sont déconnectés et assurez-vous que le scooter électrique est éteint.
- Essuyez la coque avec un chiffon doux pour nettoyer la trottinette électrique. Veuillez ne pas mettre plus d'huile de lubrification sur le roulement lorsque vous en faites l'entretien.
- Le système de freinage et les pneus sont des pièces vulnérables, veuillez les vérifier au moins une fois par mois. Lorsque les performances de freinage et l'adhérence des pneus sont réduites, veuillez contacter le revendeur pour

## 12. Maintenance

---

remplacer les pièces correspondantes.

- Veuillez ne pas remplacer les accessoires non fournis par le fabricant sans autorisation, afin d'éviter les risques de sécurité causés par l'incohérence des accessoires avec le scooter.
- Il est interdit de nettoyer les trottinettes électriques en utilisant un canon à eau ou en les trempant dans un liquide. Cela causera des dommages permanents aux appareils électroniques de l'hôte.
- Afin de protéger la sécurité de l'utilisateur, l'utilisateur ne peut pas démonter le scooter électrique, sinon, l'utilisateur renoncera automatiquement aux droits de garantie d'entretien du produit.

### Conseils:

- Veuillez charger votre scooter électrique avant de le ranger, pour éviter que la batterie ne se décharge trop longtemps. Veuillez vous assurer de charger au moins une fois tous les trois mois.
- Si la température de l'environnement de stockage est inférieure à 0 °C, veuillez ne pas charger le scooter électrique. Veuillez charger l'e-scooter à une température ambiante intérieure supérieure à 10 °C ; la température de stockage est de 0°C à 40°C.
- Veuillez conserver le scooter électrique dans un endroit approprié à l'intérieur, sec et à une température appropriée. Vous pouvez masquer le scooter électrique pour éviter la poussière.

### Entretien des pneus :

Les pneus de ce produit sont pneumatiques. Lorsque la hauteur du pneu diminue de 20 % à 30 %, il doit être gonflé. La pression des pneus gonflés recommandée est de 220-240 Kpa/2,2-2,4 bar. Le pneu doit être gonflé au moins une fois tous les 2-3 mois. Une inspection régulière du gonflage peut réduire la situation de crevaison et prolonger la durée de vie du pneu.

## 13. Spécifications Techniques

---

Spécification	
Taille de dépliage	1295 x 670 x 1185 mm
Taille pliante	1295 x 670 x 550 mm
Poids net	24.6 kg
vitesse maximale	25 km/h
Charge maximale	120 kg
Angle d'escalade maximum	15°

# 13. Spécifications Techniques

Température de fonctionnement	-10 - +40 °C
Température de stockage	0 - +40 °C
Niveau d'étanchéité	IPX4
<b>Spécification de la batterie</b>	
Type de batterie	Li-ion
Capacité de la batterie	20Ah
Tension nominale (CC)	48V
Tension de charge maximale (DC)	54.6V
<b>Spécification du moteur</b>	
Type de moteur	Aimant permanent sans brosse
Puissance nominale	800W
Tension nominale	48V
<b>Spécification du chargeur</b>	
Tension d'entrée (CA)	100~240V (50~60Hz)
Puissance de sortie	109W
Tension de sortie	54.6V
Courant de sortie	2A



**YOUmove**

**YOUup**

**YOUdown**

**YOUfold**

**YOUtravel**

**YOUrule**

Grazie per aver scelto il nostro prodotto.  
Buon divertimento con lo scooter elettrico.



# Contenuti

1. Note di sicurezza speciali. . . . .	50
2. Nota generale sulla sicurezza. . . . .	51
3. Contenuto della confezione. . . . .	53
4. Panoramica del prodotto. . . . .	54
5. Pulsanti operativi. . . . .	54
6. Visualizza. . . . .	55
7. Controllo della luce . . . . .	55
8. Assemblaggio. . . . .	57
9. Come guidare. . . . .	58
10. Note sulla sicurezza. . . . .	58
11. Batteria. . . . .	59
12. Manutenzione. . . . .	60
13. Specifiche tecniche. . . . .	61

# 1. Note di sicurezza speciali

---

**SI PREGA DI LEGGERE ATTENTAMENTE LE ISTRUZIONI PER L'USO PRIMA DI UTILIZZARE O DI MANUTENZIONE DEL VOSTRO SCOOTER. PROTEGGI TE STESSO E GLI ALTRI SEGUENDO LE ISTRUZIONI DI SICUREZZA. IL MANCATO RISPETTO DELLE ISTRUZIONI POTREBBE PROVOCARE LESIONI PERSONALI E/O DANNI MATERIALI.**



Il punto esclamativo all'interno del triangolo ha lo scopo di avvisare l'utente della presenza di istruzioni o affermazioni importanti riguardanti il funzionamento e/o la manutenzione dell'apparecchio. Leggere attentamente le istruzioni per l'uso prima di utilizzare l'unità.



## **AVVERTIMENTO:**

Per ridurre il rischio di scosse elettriche, non rimuovere l'involucro di questa unità. Non ci sono parti all'interno che possono essere riparate dall'utente. Pertanto, non tentare di riparare o riparare da soli le parti interne. Affidare le riparazioni a personale di assistenza qualificato.



## **KICK-STARTER**

Si prega di notare che lo scooter ha un kick-start. Ciò significa che devi prima spingere per iniziare e solo allora puoi accelerare con l'aiuto della leva dell'acceleratore.



## **ATTENZIONE!**

Non guidare in condizioni di pioggia o bagnato - l'unità **NON** è IMPERMEABILE!  
Non utilizzare l'e-scooter per salti o acrobazie!  
Non usarlo in condizioni scivolose!  
Non utilizzare sotto l'effetto di droghe o alcol! Evita i percorsi con ostacoli come rami, immondizia o sassi!  
Evita i pendii ripidi!  
Non guidare più veloce di quanto raccomandato!  
Non caricare il dispositivo più di quanto consentito!



## **CAUTELA!**

Persone con problemi di equilibrio visivo, coordinazione, riflessi, muscoli o ossa **NON DEVONO** utilizzare questo veicolo!

## 2. Nota generale sulla sicurezza

---

- Rimuovere con attenzione l'imballaggio e assicurarsi che l'e-scooter non sia danneggiato.
- Non utilizzare l'unità se presenta danni visibili.
- Si consiglia di indossare indumenti protettivi qualificati e necessari come casco, protezioni per mani e ginocchia, ecc. come per sport comparabili.
- Prima di salire sullo scooter, assicurarsi di aver posizionato lo scooter su una superficie piana e che lo scooter sia acceso.
- Non aprire lo scooter, non modificare lo scooter, altrimenti la garanzia del produttore decade e possono verificarsi malfunzionamenti che potrebbero causare gravi lesioni fisiche, persino la morte.
- Guidare lo scooter solo in luoghi in cui è espressamente consentito guidare lo scooter. Utilizzare lo scooter solo al di fuori dei luoghi pubblici e in luoghi in cui non rappresenti un pericolo per te stesso, per gli altri o per la proprietà di altre persone.
- Non utilizzare mai lo scooter sotto l'effetto di alcol e/o droghe.
- Non utilizzare mai lo scooter quando si è stanchi.
- Evitare cambi di direzione improvvisi, soprattutto a velocità elevate.
- Assicurarsi che la protezione della presa di ricarica sia sempre in posizione.
- Lo scooter è soggetto alla classe di protezione IPX4 ed è quindi resistente solo agli spruzzi d'acqua **NON IMPERMEABILE**. Non guidare mai sotto l'acqua o la pioggia in quanto ciò potrebbe danneggiare lo scooter. Sono esclusi da questa garanzia i danni causati dall'acqua.
- Non guidare attraverso pozzanghere, fango, sabbia, sassi, ghiaia, ghiaia o su terreni accidentati non adatti. Per superfici irregolari, si consiglia di trasportare lo scooter fino a quando non si trova un fondo stradale adatto.
- Non guidare in condizioni meteorologiche avverse come neve, pioggia, grandine, strade ghiacciate o caldo estremo - **PERICOLO DI SCIVOLAMENTO!**
- Evitare di guidare vicino a piscine o altri grandi accumuli d'acqua.
- Evita di superare ostacoli, dossi superiori a 1,5 cm, anche se sei uno scooterista esperto.
- Non parlare al telefono o SMS durante la guida. Guidare con attenzione e prestare attenzione a ciò che ci circonda: condizioni della strada, persone, tempo, oggetti, ecc.
- Non guidare lo scooter in luoghi con molte persone. Guidare lo scooter con estrema considerazione e prestare attenzione a persone e oggetti nelle vicinanze.
- Non salire e scendere da pendii ripidi (>15°). Su dolci colline e terreni con lievi dossi, aiuta a piegare leggermente le ginocchia durante la guida per assorbire urti e vibrazioni. Questo ti aiuta a mantenere l'equilibrio su lievi dossi fino a una certa intensità.
- Non tentare mai di guidare con più di una persona alla volta. Lo scooter è adatto solo per la guida con una sola persona.
- Non trasportare oggetti durante la guida.
- Le persone con disturbi dell'equilibrio non devono guidare lo scooter.

## 2. Nota generale sulla sicurezza

---

- Non guidare lo scooter durante la gravidanza.
- Notare che lo spazio di frenata aumenta proporzionalmente a velocità e peso corporeo più elevati.
- Non salire o scendere mai dallo scooter con un salto. Non tentare acrobazie o acrobazie con lo scooter.
- Prestare la massima attenzione durante la guida al buio o in aree scarsamente illuminate.
- Non superare o scendere al di sotto del limite di peso dichiarato dello scooter.
- Evitare di guidare in luoghi pericolosi per evitare incendi ed esplosioni causati ad es. da: gas infiammabili, vapori, liquidi, polvere, fibre.
- Attenersi a tutte le leggi nazionali e locali applicabili alla propria regione per quanto riguarda l'uso dello scooter.
- Guidare a vista ed essere sempre pronti a frenare.
- L'uso di un caricatore diverso può causare danni all'unità e altri potenziali rischi.
- Evitare di scaricare completamente la batteria. È meglio caricare la batteria quando c'è ancora un po' di capacità residua (min. 1 barra sul display). Ciò prolungherà la durata della batteria.
- Posizionare la batteria lontano da fiamme o ambienti corrosivi durante la carica poiché è classificata come infiammabile ed esplosiva.
- Non tentare di aprire l'alloggiamento della batteria. In caso di danni, contattare il Centro Servizi.
- Non caricare l'unità alla luce diretta del sole o nelle immediate vicinanze di fiamme libere o fiamme.
- Lo scooter non deve essere utilizzato durante la ricarica.



**La guida dello scooter è a proprio rischio e responsabilità.**

**Non tutti i rischi che potrebbero causare lesioni o addirittura la morte possono essere trattati in questo manuale.**

### **ATTENZIONE!**

#### **Nota sulla scarica completa della batteria**

La durata e le prestazioni di una batteria dipendono dall'età, dalla cura e dalla frequenza con cui è stata utilizzata.

Rispetto ad altri modelli di batterie, le batterie agli ioni di litio hanno un'autoscarica molto bassa e devono essere ricaricate periodicamente.

Anche se non si utilizza lo scooter, la batteria deve essere caricata per almeno 1 ora ogni 2 mesi, altrimenti perde capacità. La ricarica regolare protegge la batteria da una scarica completa.

**La durata e le prestazioni di una batteria dipendono dall'età, dalla cura e dalla frequenza con cui è stata utilizzata. Rispetto ad altri modelli di batterie, le batterie agli ioni di litio hanno un'autoscarica molto bassa e devono essere**

## 2. Nota generale sulla sicurezza

---

ricaricate periodicamente.

Anche se non si utilizza lo scooter, la batteria deve essere caricata per almeno 1 ora ogni 2 mesi, altrimenti perde capacità. La ricarica regolare protegge la batteria da una scarica completa.

### RACCOLTA DIFFERENZIATA



I materiali di imballaggio possono essere riciclati. Si consiglia pertanto di smaltirli nella raccolta differenziata.

### DISPOSIZIONE



Il simbolo “bidone della spazzatura barrato” richiede lo smaltimento separato dei rifiuti di apparecchiature elettriche ed elettroniche (RAEE). I dispositivi elettrici ed elettronici possono contenere sostanze pericolose e pericolose per l'ambiente. Pertanto, non smaltirlo nei rifiuti residui indifferenziati, ma in un punto di raccolta designato per apparecchiature elettriche ed elettroniche usate. In questo modo contribuite alla protezione delle risorse e dell'ambiente.

Per ulteriori informazioni, contattare il rivenditore o le autorità locali.

## 3. Contenuto della confezione

---



Scooter

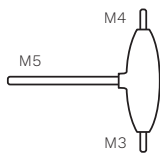

Chiave a brugola

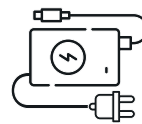

Carica batteria



4x vite



Manuale d'uso

Se ti manca qualcosa, contatta il rivenditore!

## 4. Panoramica del Prodotto

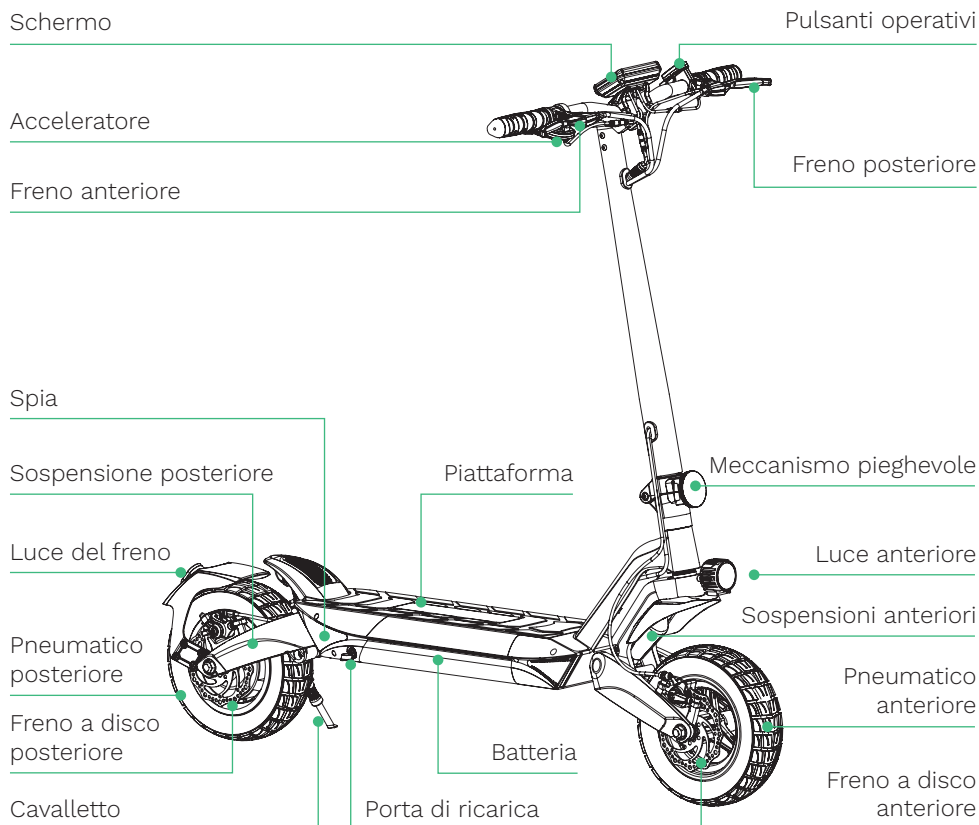

## 5. Pulsanti operativi

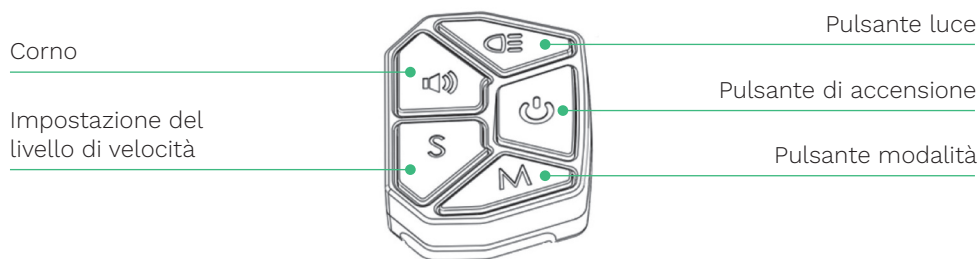

## 5. Pulsanti operativi

### Pulsante di accensione/spegnimento:

Premere a lungo per 3 secondi per accendere, premere a lungo per 3 secondi per spegnere.

### Pulsante luce:

Premere brevemente il pulsante per accendere tutte le luci; premere di nuovo per spegnere.

### Clacson:

Tieni premuto il pulsante per suonare il clacson, rilascialo per fermarti.

### Pulsante S (impostazioni del livello di velocità):

Premere brevemente il pulsante della velocità per passare tra i livelli di velocità Walk, ECO, Standard e modalità Turbo. Ogni volta che si preme brevemente questo pulsante, il livello di velocità aumenta. Questo ciclo si ripete.

### Pulsante M (pulsante Modalità):

Premere brevemente una volta per passare da km/h a mph e da °C a °F.

**Nota:** quando il freno è attivo, non è consentito premere l'acceleratore per accelerare!

## 6. Schermo

Regolazione della velocità

Accendi

Indicatore sinistro (non disponibile)

Modalità camminata

Modalità turbo  
Modalità standard  
Modalità ecologica

Indicatore di velocità massima

Indicatore destro (non disponibile)

Livello della batteria

Chilometraggio singolo

Velocità attuale

Chilometraggio generale

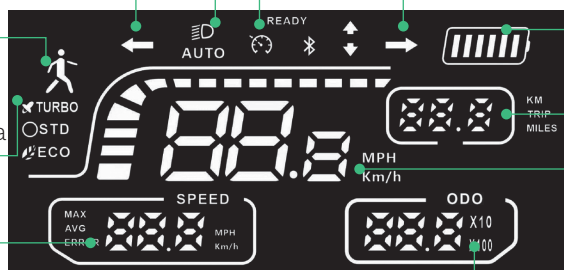

## 6. Schermo

---

**Indicatore del livello della batteria:** visualizza il livello della batteria rimanente con 6 barre, dove quando tutte le barre si accendono corrisponde al 100% di carica.

6 barre indicano il livello della batteria tra il 100% e il 90% e 5 barre indicano la potenza tra il 90% e il 70%. Quando la batteria è completamente scarica, 1 barra lampeggia ancora e lo scooter si ferma per inerzia. È quindi necessario ricaricarlo immediatamente. Non è consigliabile scaricare completamente la batteria.

**PRONTO:** All'accensione dello scooter, sul display compare il simbolo "PRONTO" per informare l'utente che lo scooter è pronto per l'uso.

**Controllo della velocità:** premere l'acceleratore e mantenere la stessa velocità per 5 secondi per attivare la funzione di controllo della velocità di crociera, sul display viene visualizzato il simbolo del controllo della velocità di crociera. Premere di nuovo l'acceleratore per uscire dalla modalità di controllo automatico della velocità.

**Pulsante della luce:** dopo aver acceso lo scooter, premere il pulsante dell'interruttore della luce per accendere e spegnere le luci.

**Walk-Mode:** indica la velocità massima a 5 km/h

**Modalità ECO:** indica la velocità massima a 10 km/h

**Modalità standard:** indica la velocità massima a 15 km/h

**Modalità Turbo:** indica la velocità massima a 25 km/h

**Indicatore di velocità massima:** indica la velocità massima dell'intero processo di guida.

**Velocità attuale:** indica la velocità attuale durante la guida.

**Chilometraggio singolo:** mostra il chilometraggio corrente durante la corsa e torna automaticamente a zero al prossimo avvio.

**Chilometraggio complessivo:** visualizza il chilometraggio totale percorso fino a oggi.

## 7. Controllo della luce

---

- La luce ambiente è accesa per impostazione predefinita quando si accende l'alimentazione.
- Premere due volte il pulsante Luce per spegnere la luce ambientale, premere di nuovo due volte per riattivarla.
- Accendere le luci anteriori e posteriori premendo una volta il pulsante Light. Premere una volta per spegnerli.
- Mantenendo premuto il pulsante per 2 secondi si spengono tutte le luci.



## 8. Montaggio

### Montaggio

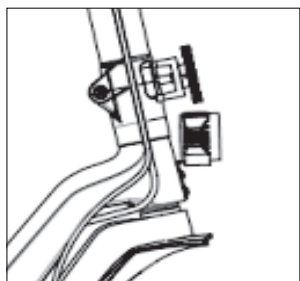

1. Aprite il manubrio e chiudete il lucchetto.

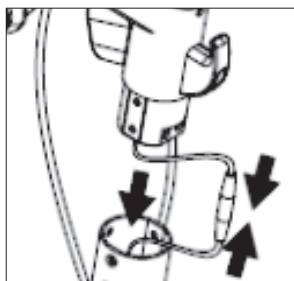

2. Inserire il manubrio nel tubo verticale.

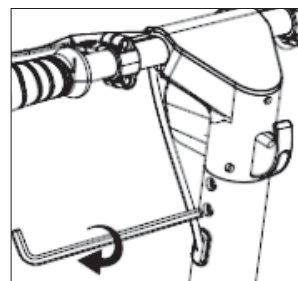

3. Utilizzare la chiave esagonale nella confezione di imballaggio per bloccare le viti su entrambi i lati.

### Smontare

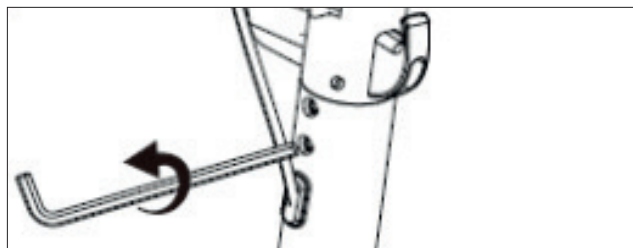

1. Allentare le viti che fissano la barra a T dello scooter.

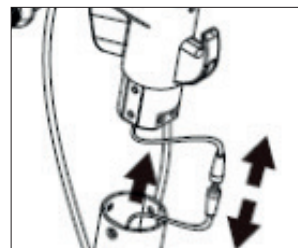

2. Estrarre la testa dello scooter, scollegare la comunicazione.

### Piegare il manubrio

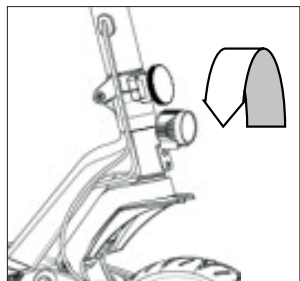

1. Ruotare la manopola della fibbia di sicurezza in senso antiorario.

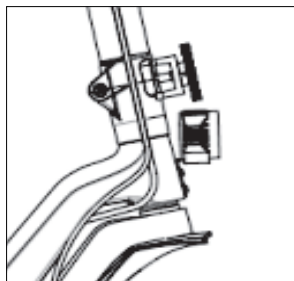

2. Aprire la fibbia di sicurezza.

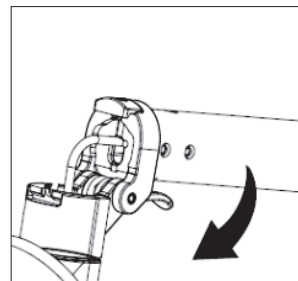

3. Piegare il manubrio.

## 9. Come guidare

---

1. Indossare caschi e altri dispositivi di protezione durante la guida.
2. Premere il pulsante di accensione per 3 secondi per accendere lo scooter. Metti un piede sullo scooter, spingi per iniziare e premi l'acceleratore per accelerare.
3. Quando lo scooter elettrico sta scivolando, mettere l'altro piede sul pedale e mantenere entrambi i piedi stabili.
4. Premere continuamente l'acceleratore per accelerare. Ruotare la maniglia per regolare la direzione.

**Nota:**



1. L'e-scooter è soggetto alla classe di protezione IPX4: lo scooter è resistente agli spruzzi d'acqua, ma **NON IMPERMEABILE**. Non utilizzare lo scooter in condizioni di pioggia, neve, bagnato o neve. I danni causati dall'acqua sono esclusi da questa garanzia.

Se guidi lo scooter: pioggia o neve aumenteranno lo spazio di frenata e aumenteranno il rischio di caduta. Assicurati di guidare lentamente.

2. Il freno posteriore può essere utilizzato per la guida normale. I freni anteriori e posteriori devono essere utilizzati insieme per la frenata di emergenza.

Non utilizzare il freno anteriore per la frenata di emergenza ad alta velocità.

In caso contrario, può causare un ribaltamento.

5. Quando lo scooter si ferma o funziona a bassa velocità, puoi scendere.
6. Si prega di non guidare ad alta velocità prima di aver acquisito familiarità con le prestazioni dello scooter per evitare incidenti.

## 10. Note sulla sicurezza

---

1. Si prega di rispettare le leggi sul traffico quando si utilizzano scooter elettrici.
2. **NON** guidare dopo aver bevuto o assunto medicinali.
3. Vietato guidare in sovrappeso (carico massimo: 120 kg).
4. Non devi guidare durante la pioggia. Sono esclusi da questa garanzia i danni causati dall'acqua.
5. Le donne incinte non dovrebbero guidare con l'e-scooter, a causa di possibili lesioni. I bambini di età inferiore ai 10 anni **NON** possono guidare con lo scooter.
6. Vietato salire e scendere i gradini degli scooter elettrici o saltare gli ostacoli.
7. Vietato lasciare il manubrio con una o entrambe le mani contemporaneamente durante la guida.
8. Vietato a più persone o al trasporto di bambini di guidare uno scooter contemporaneamente.
9. Vietato modificare privatamente la batteria di uno scooter elettrico. La modifica della batteria è pericolosa e un funzionamento improprio può causare l'esplosione o l'incendio della batteria.
10. Vietato modificare gli scooter elettrici in privato. Una modifica privata può causare un sistema elettronico instabile e causare pericolo durante la guida.

## 10. Note sulla sicurezza

11. Prima di guidare uno scooter elettrico, controllare attentamente le condizioni dello scooter assicurandosi che non vi siano segni di allentamento o danneggiamento in nessuna parte.

(Pressione pneumatici consigliata: 2,2 Bar ~ 2,4 Bar)

## 11. Batteria

<b>Tipo</b>	Li-ion battery	<b>Capacità della batteria</b>	20 Ah	<b>Tensione nominale</b>	48V
<b>Tensione di carica massima</b>	54.6V	<b>Corrente di carica massima</b>	2A	<b>Tempo di carica</b>	10-11h
<b>Temperatura di conservazione</b>	0 - +40°C	<b>Temperatura di carica</b>	0-40°C	<b>Tempo di conservazione (0-40°C)</b>	3 Months

### Avverte per la batteria

1. La batteria deve essere caricata e utilizzata entro l'intervallo di temperatura richiesto dalle specifiche della batteria per far funzionare lo scooter elettrico in modo stabile ed efficiente.

2. Assicurati di togliere il caricabatterie quando installi la batteria per evitare che si verifichino pericoli.

3. È vietato smontare o forare l'involucro del pacco batteria per evitare cortocircuiti causati da oggetti metallici che entrano in contatto con i contatti della batteria, altrimenti potrebbe causare danni alla batteria o lesioni personali.

4. Potrebbe causare incendi o esplosioni se l'acqua entra nel circuito della batteria, quindi interrompere l'utilizzo della batteria nel caso ciò accada e rivolgersi immediatamente al servizio di assistenza tecnica.

5. È consentito caricare la batteria solo con l'adattatore originale imballato, altrimenti causerà conseguenze impreviste.

6. Se si trova la batteria rotta e ha un cattivo odore o si sente calda, è necessario interrompere l'uso e tenere la batteria lontana da altri oggetti.

7. Aiuta a prolungare la durata della vita se si conserva la batteria dopo una carica completa al 100%.

8. Non è consentito conservare la batteria a temperature inferiori a 0°C o superiori a 40°C.

9. È necessario caricarlo almeno all'80% della capacità se la batteria non viene utilizzata per più di 30 giorni. Meglio caricarlo al 100% ogni 90 giorni per proteggere la funzione della batteria.

10. Aiuterà a prolungare significativamente la durata della batteria caricandola

# 11. Batteria

---

bene in base ai manuali dopo ogni guida invece di esaurirla. A temperatura ambiente, la batteria può riprodurre una gamma e prestazioni più elevate. Ma la durata e le prestazioni della batteria si degraderanno se utilizzata a temperature inferiori a 0°C. Tipicamente, l'intervallo può essere la metà o meno che a temperatura ambiente a 10°C.

**11.** Tenere lontano da combustibili durante la ricarica e il tempo di ricarica non dovrebbe essere troppo lungo.

**12.** Lo smaltimento improprio delle batterie usate può inquinare gravemente l'ambiente. Si prega di attenersi alle normative locali quando si smaltisce questa batteria.

 Avvisa per la batteria quando la temperatura interna della batteria supera i 50°C, la batteria è in uno stato protetto e non può essere caricata.

## Passaggi di ricarica

- Aprire il coperchio della porta di ricarica, assicurarsi che la porta di ricarica sia pulita e asciutta.
- Collegare il caricabatterie con la batteria e l'altra estremità con l'alimentazione (100 V-240 V; 50/60 Hz), assicurarsi che l'indicatore di carica sia acceso.
- L'indicatore diventa rosso quando il caricatore è in carica; l'indicatore diventa verde indica che la batteria è stata completamente caricata. Si prega di interrompere la ricarica; un lungo periodo di carica influirà sulla durata della batteria.

**Suggerimento:** quando la batteria viene caricata separatamente, lo stato di carica può essere visualizzato sull'indicatore di carica sulla batteria. Visualizza il colore rosso durante la ricarica e il colore verde dopo la ricarica completa.

# 12. Manutenzione

---

- Assicurarsi che il caricabatteria dello scooter elettrico e la linea di ricarica siano scollegati e assicurarsi che lo scooter elettrico sia spento.
- Pulire la scocca con un panno morbido per pulire lo scooter elettrico. Si prega di non mettere più olio lubrificante sui cuscinetti durante la manutenzione.
- L'impianto frenante e il pneumatico sono parti vulnerabili, controllare almeno una volta al mese. Quando le prestazioni dei freni e l'aderenza degli pneumatici sono ridotte, contattare il rivenditore per sostituire le parti corrispondenti.
- Si prega di non sostituire gli accessori non forniti dal produttore senza autorizzazione, per evitare rischi per la sicurezza causati dall'incoerenza degli accessori con lo scooter.

## 12. Manutenzione

---

• È vietato pulire i monopattini elettrici utilizzando cannoni ad acqua o immergendoli in liquidi. Ciò causerà danni permanenti ai dispositivi elettronici nell'host.

• Al fine di tutelare l'incolumità dell'utente, l'utente non può smontare il monopattino elettrico, in caso contrario l'utente rinuncerà automaticamente ai diritti di garanzia di manutenzione del prodotto.

### **Consigli:**

• Si prega di caricare lo scooter elettrico prima di riporlo, per evitare che la batteria si scarichi troppo a lungo. Assicurati di caricare almeno una volta ogni tre mesi.

• Se la temperatura dell'ambiente di stoccaggio è inferiore a 0°C, non caricare lo scooter elettrico. Si prega di caricare l'e-scooter a temperatura ambiente interna superiore a 10°C; la temperatura di conservazione è compresa tra 0°C e 40°C.

• Si prega di conservare lo scooter elettrico in un luogo adatto al coperto, asciutto e con una temperatura adeguata. Puoi mascherare lo scooter elettrico per evitare la polvere.

### **Manutenzione dei pneumatici:**

I pneumatici di questo prodotto sono pneumatici. Quando l'altezza del pneumatico scende del 20%-30%, deve essere gonfiato. La pressione di gonfiaggio consigliata è di 220-240 Kpa/2,2-2,4 bar. Il pneumatico deve essere gonfiato almeno una volta ogni 2-3 mesi. Un'ispezione regolare del gonfiaggio può ridurre la situazione di foratura e prolungare la vita del pneumatico.

## 13. Specifica tecnica

---

Specificazione	
Dimensioni aperte	1295 x 670 x 1185 mm
Dimensioni piegate	1295 x 670 x 550 mm
Peso netto	24.6 kg
Massima velocità	25 km/h
Carico massimo	120 kg
Angolo di salita massimo	15°
Temperatura di esercizio	-10 - +40 °C
Temperatura di conservazione	0 - +40 °C
Livello impermeabile	IPX4

# 13. Specifica tecnica

<b>Specifiche della batteria</b>	
Tipo di batteria	Li-ion
Capacità della batteria	20Ah
Tensione nominale (CC)	48V
Massima tensione di carica (CC)	54.6V
<b>Specifiche del motore</b>	
Tipo di motore	Brushless a magneti permanenti
Potenza nominale	800W
Tensione nominale	48V
<b>Specifiche del caricatore</b>	
Tensione di ingresso (CA)	100~240V (50~60Hz)
Potenza di uscita	109W
Tensione di uscita	54.6V
Corrente di uscita	2A



**YOUmove**

**YOUup**

**YOUdown**

**YOUfold**

**YOUtravel**

**YOUrule**

Obrigado por escolher o nosso produto.  
Divirta-se com esta scooter elétrica.



# Conteúdo

1. Notas Especiais de Segurança . . . . .	66
2. Nota Geral de Segurança . . . . .	67
3. Conteúdo do pacote . . . . .	69
4. Visão geral do produto . . . . .	70
5. Botões de operação . . . . .	70
6. Tela . . . . .	71
7. Controle de luz . . . . .	71
8. Montagem. . . . .	73
9. Como andar . . . . .	74
10. Notas de Segurança . . . . .	74
11. Bateria. . . . .	75
12. Manutenção . . . . .	76
13. Especificação Técnica . . . . .	77

# 1. Notas Especiais de Segurança

**POR FAVOR, LEIA ATENTAMENTE AS INSTRUÇÕES DE OPERAÇÃO ANTES DE OPERAR OU REPARAR SUA SCOOTER. PROTEJA-SE E OUTROS SEGUINDO AS INSTRUÇÕES DE SEGURANÇA. FALHA EM SEGUIR AS INSTRUÇÕES PODE RESULTAR EM FERIMENTOS PESSOAIS E/OU DANOS MATERIAIS.**



O ponto de exclamação dentro do triângulo destina-se a alertar o usuário para a presença de instruções ou declarações importantes sobre a operação e/ou manutenção do aparelho. Leia atentamente as instruções de operação antes de usar a unidade.



## **AVISO:**

Para reduzir o risco de choque elétrico, não remova a caixa desta unidade. Não existem peças no interior que possam ser reparadas pelo utilizador. Portanto, não tente reparar ou fazer a manutenção de peças internas por conta própria. Deixe os reparos para pessoal de serviço qualificado.



## **KICK-STARTER**

Observe que a scooter tem um pontapé inicial. Isso significa que você primeiro tem que empurrar para começar e só então você pode acelerar com a ajuda da alavanca do acelerador.



## **ATENÇÃO!**

Não conduza na chuva ou condições molhadas - a unidade NÃO É IMPERMEÁVEL!  
Não use e-scooter para saltos ou acrobacias!

Não o use em condições escorregadias!

Não use sob a influência de drogas ou álcool! Evite caminhos com obstáculos como galhos, lixo ou pedras!

Evite inclinações íngremes!

Não dirija mais rápido do que o recomendado!

Não carregue o dispositivo mais do que o permitido!



## **CUIDADO!**

Pessoas com problemas de equilíbrio visual, coordenação, reflexos, músculos ou ossos NÃO DEVEM utilizar este veículo!

## 2. Nota Geral de Segurança

---

- Remova cuidadosamente a embalagem e certifique-se de que a e-scooter não esteja danificada.
- Não use a unidade se ela apresentar algum dano visível.
- Recomendamos o uso de roupas de proteção qualificadas e necessárias, como capacete, protetores de mãos e joelhos, etc. como para esportes comparáveis.
- Antes de subir na scooter, certifique-se de que posicionou a scooter em uma superfície plana e que a scooter está ligada.
- Não abra a scooter, modifique a scooter, caso contrário a garantia do fabricante será anulada e podem ocorrer avarias que podem resultar em lesões físicas graves - até mesmo a morte.
- Conduza a scooter apenas em locais onde é expressamente permitido conduzir a scooter. Utilize a scooter apenas fora de locais públicos e em locais onde não represente perigo para si, para os outros ou para a propriedade de outras pessoas.
- Nunca use a scooter sob a influência de álcool e/ou drogas.
- Nunca use a scooter quando estiver muito cansado.
- Evite mudanças bruscas de direção - especialmente em altas velocidades.
- Certifique-se de que a proteção da tomada de carga esteja sempre no lugar.
- A scooter está sujeita à classe de proteção IPX4 e, portanto, é apenas resistente à água pulverizada NÃO À PROVA DE ÁGUA. Nunca dirija na água ou na chuva, pois isso pode danificar sua scooter. Os danos causados pela água estão excluídos desta garantia.
- Não ande em poças, lama, areia, pedras, cascalho, areia ou em terrenos acidentados inadequados. Para superfícies irregulares, recomenda-se transportar a scooter até encontrar uma superfície de estrada adequada.
- Não conduza com mau tempo, como neve, chuva, granizo, estradas congeladas ou calor extremo - PERIGO DE CAPOTAÇÃO!
- Evite dirigir perto de piscinas ou outros grandes acúmulos de água.
- Evite passar por cima de obstáculos, saliências superiores a 1,5 cm - mesmo que seja um condutor experiente de scooters.
- Não fale ao telefone ou envie mensagens de texto enquanto estiver dirigindo. Dirija com atenção e esteja atento e alerta ao seu entorno: condições da estrada, pessoas, clima, objetos, etc.
- Não conduza a scooter em locais com muitas pessoas. Conduza a scooter com extrema consideração e preste atenção às pessoas e objetos nas proximidades.
- Não suba e desça ladeiras íngremes (>15°). Em declives suaves e terrenos com pequenos ressaltos, ajuda a dobrar ligeiramente os joelhos durante a condução para absorver choques e vibrações. Isso ajuda você a manter o equilíbrio em pequenos solavancos até uma certa intensidade.
- Nunca tente andar com mais de uma pessoa ao mesmo tempo. A scooter só é adequada para andar com uma única pessoa.
- Não transporte nenhum objeto durante a condução.
- Pessoas com distúrbios de equilíbrio não devem andar na scooter.
- Não conduza a scooter durante a gravidez.

## 2. Nota Geral de Segurança

---

- Observe que a distância de frenagem aumenta proporcionalmente em velocidades mais altas e peso corporal.
- Nunca suba ou desça da scooter com um salto. Não tente fazer acrobacias ou truques com a scooter.
- Tenha muito cuidado ao dirigir no escuro ou em áreas mal iluminadas.
- Não exceda ou fique abaixo do limite de peso declarado da scooter.
- Evite dirigir em locais perigosos para evitar acidentes de incêndio e explosão causados por ex.: gases inflamáveis, vapores, líquidos, poeira, fibras.
- Siga todas as leis nacionais e locais aplicáveis à sua região em relação ao uso de sua scooter.
- Dirija à vista e esteja sempre pronto para frear.
- O uso de um carregador diferente pode resultar em danos à unidade e outros riscos potenciais.
- Evite descarregar completamente a bateria. É melhor carregar a bateria quando ainda houver alguma capacidade restante (mín. 1 bar no visor). Isso prolongará a vida útil da bateria.
- Coloque a bateria longe do fogo ou ambiente corrosivo durante o carregamento, pois é classificada como inflamável e explosiva.
- Não tente abrir o compartimento da bateria. Se notar algum dano, contacte o Centro de Assistência.
- Não carregue a unidade sob luz solar direta ou nas imediações de fogo aberto ou chamas.
- A scooter não deve ser usada durante o carregamento.



**A condução da scooter é por sua conta e risco.**

**Nem todos os perigos que podem causar ferimentos ou até mesmo a morte podem ser abordados neste manual.**

### **ATENÇÃO!**

#### **Nota sobre a descarga profunda da bateria**

A vida e o desempenho de uma bateria dependem de sua idade, cuidados e frequência com que foi usada.

Em comparação com outros modelos de bateria, as baterias de íon de lítio têm uma autodescarga muito baixa e devem ser carregadas periodicamente.

Mesmo que você não use sua scooter, a bateria deve ser carregada por pelo menos 1 hora a cada 2 meses, caso contrário, perderá capacidade. O carregamento regular protege a bateria da descarga profunda.

**Observe que uma bateria totalmente descarregada está irremediavelmente danificada e deve ser substituída às custas do proprietário. Por esta razão, a bateria nunca deve ser completamente descarregada, mesmo durante a operação!**

## 2. Nota Geral de Segurança

---



### RECICLANDO

Os materiais de embalagem podem ser reciclados. Recomenda-se, portanto, descartá-los no lixo classificado.



### DISPOSIÇÃO

O símbolo “lixeira com uma cruz” exige o descarte separado de resíduos de equipamentos elétricos e eletrônicos (WEEE). Dispositivos elétricos e eletrônicos podem conter substâncias perigosas e perigosas para o meio ambiente. Portanto, não o descarte no lixo residual indiferenciado, mas em um ponto de coleta designado para equipamentos elétricos e eletrônicos usados. Desta forma, você contribui para a proteção dos recursos e do meio ambiente.

Para obter mais informações, entre em contato com seu revendedor ou autoridades locais.

## 3. Conteúdo da embalagem

---

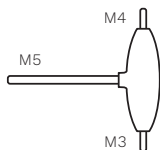

Chave de soquete

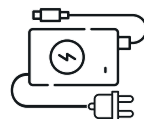

Carregador de bateria



4x parafusos



Manual do usuário

Se você perder alguma coisa, entre em contato com o revendedor.

## 4. Visão geral do produto

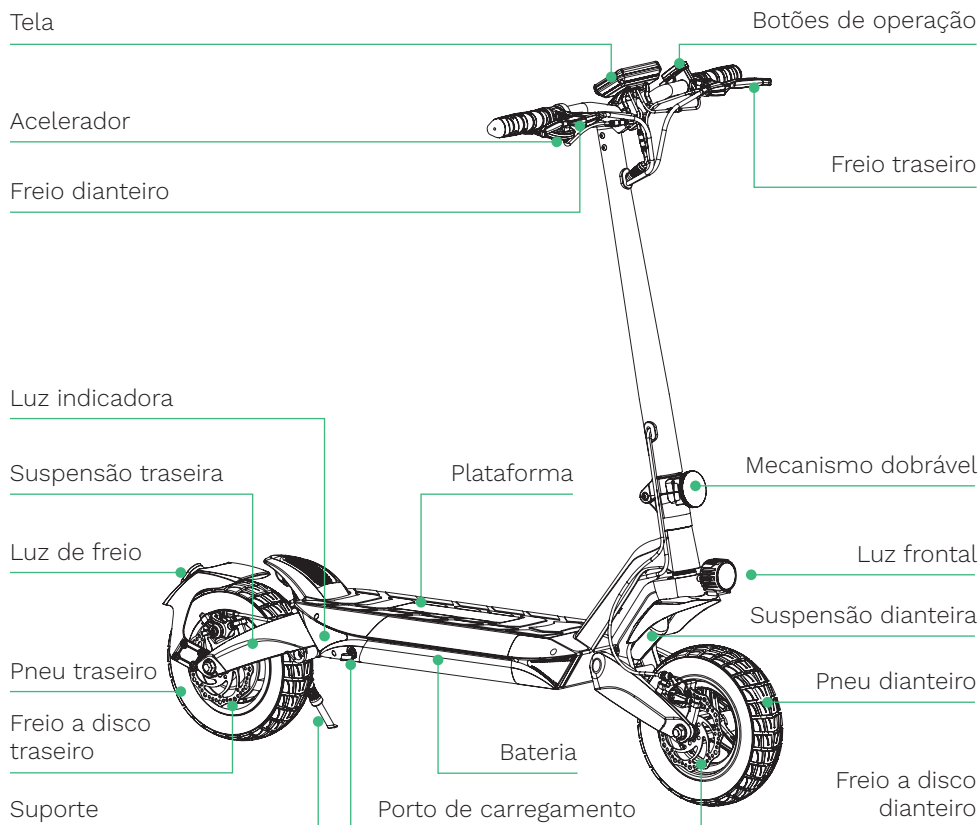

## 5. Botões de operação

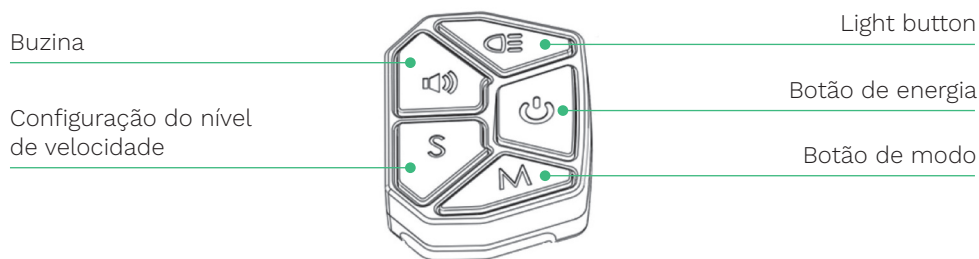

## 5. Botões de operação

### Botão Ligar/Desligar:

Pressione e segure 3 segundos para ligar, pressione e segure 3 segundos para desligar.

### Botão de luz:

Pressione brevemente o botão para acender todas as luzes; pressione novamente para desligar.

### Botão de buzina:

Pressione e segure o botão para buzinar, solte para parar.

### Botão S (configurações de nível de velocidade):

Pressione o botão de velocidade brevemente para alternar entre os níveis de velocidade Walk, ECO, Standard e modo Turbo. Cada vez que você pressiona este botão brevemente, o nível de velocidade aumenta. Este ciclo se repete.

### Botão M (botão de modo):

Pressione uma vez brevemente para mudar de km/h para mph e °C para °F.

**Nota:** Quando o freio está ativo, não é permitido pressionar o acelerador para acelerar!

## 6. Tela

Controle de cruzeiro

Luzes ligadas

Indicador esquerdo  
(não disponível)

Modo andar

Modo turbo  
Modo standar  
Modo ECO

Indicador de  
velocidade  
máxima

Indicador direito (não disponível)

Nível de bateria

Quilometragem  
única

Velocidade atual

Quilometragem  
total

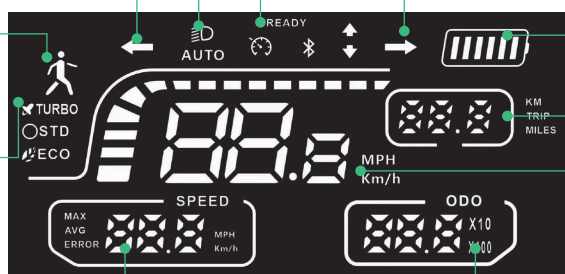

## 6. Tela

---

**Indicador de nível de bateria:** Exibe o nível de bateria restante com 6 barras, onde quando todas as barras acendem corresponde a 100% de energia.

6 barras indicam o nível da bateria entre 100% e 90%, e 5 barras indicam a potência entre 90% e 70%. Quando a bateria está completamente descarregada, 1 bar ainda pisca e a scooter reduz a uma parada devido à inércia. Você deve então carregá-lo imediatamente. Não é recomendado descarregar completamente a bateria.

**PRONTO:** Quando a scooter é ligada, o símbolo “READY” aparece no visor para informar ao usuário que a scooter está pronta para operação.

**Controle de cruzeiro:** Pressione o acelerador e mantenha a mesma velocidade por 5 segundos para ativar a função de controle de cruzeiro, o símbolo de controle de cruzeiro aparece no visor. Pressione o acelerador novamente para sair do modo de controle de cruzeiro.

**Botão de luz:** Depois de ligar a scooter, pressione o botão do interruptor de luz para ligar e desligar as luzes.

**Walk-Mode:** indica a velocidade máxima a 5 km/h

**ECO-Mode:** indica a velocidade máxima a 10 km/h

**Modo padrão:** indica a velocidade máxima a 15 km/h

**Modo Turbo:** indica a velocidade máxima a 25 km/h

**Indicador de velocidade máxima:** indica a velocidade mais alta de todo o processo de condução.

**Velocidade atual:** Indica a velocidade atual durante a condução.

**Quilometragem única:** mostre a quilometragem atual durante o passeio e retorne automaticamente a zero na próxima partida.

**Quilometragem total:** Exibe a quilometragem total percorrida até o momento.

## 7. Controle de luz

---

- La luce ambiente è accesa per impostazione predefinita quando si accende l'alimentazione.
- Premere due volte il pulsante Luce per spegnere la luce ambientale, premere di nuovo due volte per riattivarla.
- Accendere le luci anteriori e posteriori premendo una volta il pulsante Light. Premere una volta per spegnerli.
- Mantenendo premuto il pulsante per 2 secondi si spengono tutte le luci.



# 8. Montagem

## Montagem

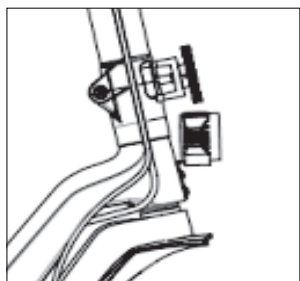

1. Desdobre o guidão e feche a trava.

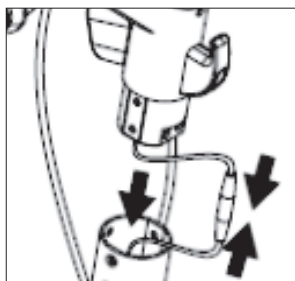

2. Insira o guidão no tubo vertical.

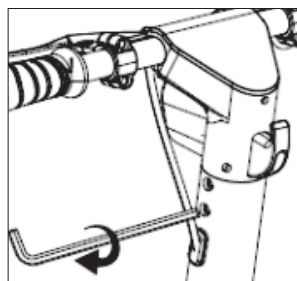

3. Use a chave sextavada na caixa de embalagem para travar os parafusos em ambos os lados.

## Desmontagem

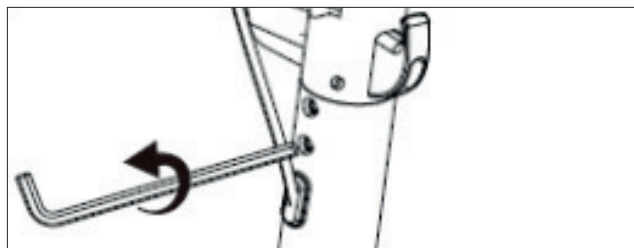

1. Desaperte os parafusos que fixam a barra em T da scooter.

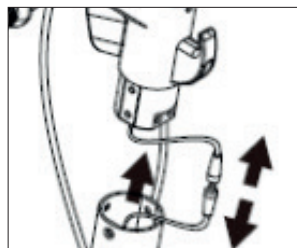

2. Puxe a cabeça da scooter, desconecte a comunicação.

## Dobrar o guidão

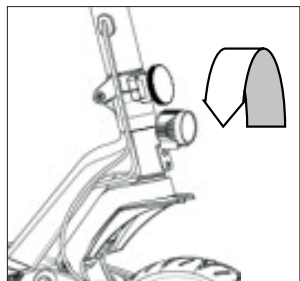

1. Gire o botão giratório da fivela de segurança no sentido anti-horário.

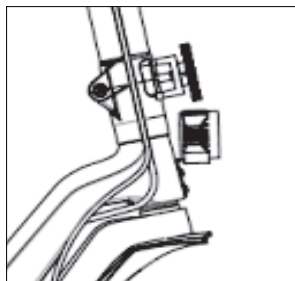

2. Abra a fivela de segurança.

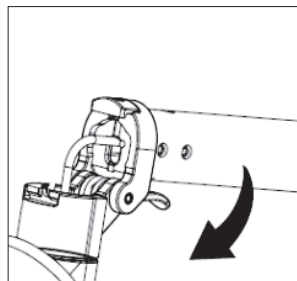

3. Dobre o guidão.

## 9. Como montar

---

1. Use capacetes e outros equipamentos de proteção durante a pilotagem.
2. Pressione o botão liga/desliga por 3 segundos para ligar a scooter. Coloque um pé na scooter, empurre para começar e aperte o acelerador para acelerar.
3. Quando a scooter elétrica estiver deslizando, coloque o outro pé no pedal e mantenha ambos os pés estáveis.
4. Pressione continuamente o acelerador para acelerar. Gire a alça para ajustar a direção.

### **Observação:**



1. A e-scooter está sujeita à classe de proteção IPX4 - a scooter é resistente à água pulverizada, mas NÃO À PROVA DE ÁGUA. Você não deve operar a scooter em condições de chuva, neve, chuva ou neve. Os danos causados pela água estão excluídos desta garantia.

Se você andar de scooter: chuva ou neve aumentarão a distância de frenagem e aumentarão o risco de queda. Certifique-se de dirigir devagar.

2. O freio traseiro pode ser usado para condução normal. Os freios dianteiro e traseiro precisam ser usados juntos para frenagem de emergência.

Não use o freio dianteiro para frenagem de emergência em alta velocidade.

Caso contrário, pode causar um rollover.

5. Quando a scooter parar ou correr em baixa velocidade, você pode descer.
6. Não conduza em alta velocidade antes de estar familiarizado com o desempenho da scooter para evitar acidentes.

## 10. Notas de segurança

---

1. Respeite as leis de trânsito ao usar patinetes elétricos.
2. NÃO ande depois de beber ou tomar remédios.
3. Proibido andar com excesso de peso (carga máxima: 120kg).
4. Você não deve dirigir durante a chuva. Os danos causados pela água estão excluídos desta garantia.
5. As mulheres grávidas não devem conduzir com a e-scooter, devido a possíveis lesões. Crianças menores de 10 anos NÃO podem dirigir com a scooter.
6. Proibido andar de patinete elétrico para subir e descer degraus ou pular obstáculos.
7. Proibido deixar o guidão com uma mão ou ambas as mãos ao mesmo tempo durante a pilotagem.
8. Proibido para várias pessoas ou carregando crianças andarem de patinete ao mesmo tempo.
9. Proibido modificar a bateria de uma scooter elétrica de forma privada. A modificação da bateria é perigosa e a operação inadequada pode causar a explosão ou incêndio da bateria.
10. Proibido modificar patinetes elétricos em particular. A modificação privada

## 10. Notas de segurança

pode causar um sistema eletrônico instável e causar perigo ao pilotar.

11. Antes de pilotar uma scooter elétrica, verifique cuidadosamente a condição da scooter e certifique-se de que não há sinais de folga ou danos em qualquer parte. (Pressão recomendada dos pneus: 2,2 Bar ~ 2,4 Bar)

## 11. Bateria

<b>Tipo</b>	Bateria Li-ion	<b>Capacidade de carga</b>	20 Ah	<b>Tensão nominal</b>	48V
<b>Tensão máxima de carregamento</b>	54.6V	<b>Corrente máxima de carregamento</b>	2A	<b>O tempo de carga</b>	10-11h
<b>Temperatura da loja</b>	0 - +40°C	<b>Temperatura de carregamento</b>	0-40°C	<b>Tempo de armazenamento (0-40°C)</b>	3 meses

### **Avisa para bateria**

1. A bateria deve ser carregada e usada dentro da faixa de temperatura exigida pela especificação da bateria para que a scooter elétrica funcione de forma estável e eficiente.

2. Certifique-se de retirar o carregador quando instalar a bateria para evitar qualquer perigo.

3. É proibido desmontar ou perfurar a carcaça da bateria para evitar curto-circuito causado por objetos metálicos em contato com os contatos da bateria, caso contrário pode causar danos à bateria ou ferimentos pessoais.

4. Pode causar incêndio ou explosão se entrar água no circuito da bateria, portanto, pare de usar a bateria caso isso aconteça e dirija-se ao pós-venda imediatamente.

5. Você só pode carregar a bateria com o adaptador original embalado, caso contrário, causará qualquer consequência inesperada.

6. Se encontrar a bateria quebrada e cheirar mal ou sentir calor, você precisa parar de usar e manter a bateria longe de outros materiais.

7. Ajuda a prolongar a vida útil se armazenar a bateria após 100% de carga total

8. Não é permitido armazenar a bateria em condições de 0°C ou superior a 40°C.

9. Você deve carregá-lo em pelo menos 80% da capacidade se a bateria não for usada por mais de 30 dias. É melhor carregá-lo 100% completo a cada 90 dias para proteger a função da bateria.

10. Isso ajudará a prolongar significativamente a vida útil da bateria se você carregar bem de acordo com os manuais após cada condução, em vez de esgotá-la. À temperatura ambiente, a bateria pode ter um alcance e desempenho mais altos. Mas a vida e o desempenho da bateria serão reduzidos se usados em

# 11. Bateria

---

temperaturas abaixo de 0°C. Tipicamente, o intervalo pode ser metade ou menos do que à temperatura ambiente a 10°C.

**11.** Mantenha longe de combustíveis durante o carregamento, e o tempo de carregamento não deve ser muito longo.

**12.** O descarte inadequado de baterias usadas pode poluir seriamente o meio ambiente. Cumpra os regulamentos locais ao descartar esta bateria.



Quando a temperatura interna da bateria excede 50°C, a bateria está em estado protegido e não pode ser carregada.

## Etapas de carregamento

- Abra a tampa da porta de carregamento, certifique-se de que a porta de carregamento esteja limpa e seca.
- Conecte o carregador com a bateria e a outra extremidade com alimentação (100V-240V;50/60Hz), certifique-se de que o indicador de carga esteja aceso.
- O indicador fica vermelho quando o carregador está carregando; O indicador fica verde, indica que a bateria foi totalmente carregada. Por favor, pare de carregar; muito tempo de carga afetará a vida útil da bateria.

**Dica:** Quando a bateria é carregada separadamente, o status de carregamento pode ser visualizado no indicador de carregamento na bateria. Ele exibe a cor vermelha ao carregar e a cor verde após o carregamento completo.

# 12. Manutenção

---

- Certifique-se de que o carregador da scooter elétrica e a linha de carregamento estejam desconectados e certifique-se de que a scooter elétrica esteja desligada.
- Limpe a carcaça com um pano macio para limpar a scooter elétrica. Por favor, não coloque mais óleo lubrificante no rolamento ao fazer a manutenção para ele.
- Sistema de freio e pneu são peças vulneráveis, verifique pelo menos uma vez por mês. Quando o desempenho do freio e a aderência do pneu forem reduzidos, entre em contato com o revendedor para substituir as peças correspondentes.
- Por favor, não substitua os acessórios não fornecidos pelo fabricante sem permissão, para evitar o risco de segurança causado pela inconsistência de acessórios com a scooter.
- É proibido limpar patinetes elétricos com canhões de água ou imersão em líquidos. Isso causará danos permanentes aos dispositivos eletrônicos no host.
- Para proteger a segurança do usuário, o usuário não pode desmontar a scooter elétrica, caso contrário, o usuário abrirá mão dos direitos de garantia de

## 12. Manutenção

manutenção do produto automaticamente.

### Pontas:

- Carregue sua scooter elétrica antes de guardá-la, para evitar que a bateria descarregue por muito tempo. Certifique-se de carregar pelo menos uma vez a cada três meses.
- Se a temperatura do ambiente de armazenamento for inferior a 0°C, não carregue a scooter elétrica. Por favor, carregue a e-scooter em temperatura ambiente interna acima de 10°C; temperatura de armazenamento é de 0°C a 40°C.
- Por favor, mantenha a scooter elétrica em um local interno adequado, seco e com temperatura adequada. Você pode mascarar a scooter elétrica para evitar a poeira.

### Manutenção dos pneus:

Os pneus deste produto são pneumáticos. Quando a altura do pneu afunda 20%-30%, ele precisa ser inflado. A pressão do pneu inflado recomendada é de 220-240 Kpa/2,2-2,4 bar. O pneu precisa ser inflado pelo menos uma vez em 2-3 meses. A inspeção regular da inflação pode reduzir a situação de furos e prolongar a vida útil do pneu.

## 13. Especificação Técnica

Especificação	
Tamanho desdobrado	1295 x 670 x 1185 mm
Tamanho dobrado	1295 x 670 x 550 mm
Peso líquido	24.6 kg
velocidade máxima	25 km/h
carregamento máximo	120 kg
Ângulo máximo de escalada	15°
Temperatura de operação	-10 - +40 °C
Temperatura de armazenamento	0 - +40 °C
Nível à prova d'água	IPX4
Especificação da bateria	
Tipo de Bateria	Li-ion
Capacidade de carga	20Ah
Tensão nominal (DC)	48V
Tensão máxima de carregamento (DC)	54.6V

# 13. Especificação Técnica

<b>Especificação do motor</b>	
Tipo de motor	Ímã permanente sem escova
Potência nominal	800W
Tensão nominal	48V
<b>Especificação do carregador</b>	
Tensão de entrada (CA)	100~240V (50~60Hz)
Potência de saída	109W
Voltagem de saída	54.6V
Corrente de saída	2A

# IOTECNIA

## DECLARATION DE CONFORMITE · DECLARACIÓN DE CONFORMIDAD · DECLARAÇÃO DE CONFORMIDADE DECLARATION OF CONFORMITY · DICHIARAZIONE DI CONFORMITÀ

Distributeur et représentant autorisé du fabricant:  
Distribuidor y representante autorizado del fabricante:  
Distribuidor e representante autorizado do fabricante:  
Distributor & manufacturer authorized representative:  
Distributore e rappresentante autorizzato del produttore:

**IOTECNIA, S.L.**  
C/ Draper 10  
Arenys de Mar (08350)  
Barcelona - SPAIN  
Tel: 93 719 18 11  
Fax: 93 729 25 11

Adresse / Dirección / Direção / Address / Indirizzo:

NIF / VAT:

ES-B16729725

Par la présente IOTECNIA, S.L. déclare que ces appareils son conformes aux exigences essentielles et aux autres dispositions pertinentes de les directives 2014/30/EU (EMC), 2014/35/EU (LVD), 2011/65/EU (RoHS) et 2006/42/EC (MD)

Por medio de la presente IOTECNIA, S.L. declara que estos equipos cumplen con los requisitos esenciales y cualesquiera otras disposiciones aplicables o exigibles de las Directivas 2014/30/EU (EMC), 2014/35/EU (LVD), 2011/65/EU (RoHS) y 2006/42/EC (MD)

IOTECNIA, S.L. declara que este equipamento está conforme com os requisitos essenciais e outras disposições da Directivas 2014/30/EU (EMC), 2014/35/EU (LVD), 2011/65/EU (RoHS) e 2006/42/EC (MD)

Hereby, IOTECNIA, S.L. declares that these equipments are in compliance with the essential requirements and other relevant provisions of Directives 2014/30/EU (EMC), 2014/35/EU (LVD), 2011/65/EU (RoHS) and 2006/42/EC (MD)

Attraverso questo IOTECNIA, S.L. dichiara che questa apparecchiatura è conforme ai requisiti essenziali e qualsiasi altra disposizione applicabile delle Direttive 2014/30/EU (EMC), 2014/35/EU (LVD), 2011/65/EU (RoHS) e 2006/42/EC (MD)

Description / Descripción / Descrição / Description / Descrizione:

Référence / Referencia / Referencia / Referente / Codice:

ELECTRIC SCOOTER

Marque / Marca / Marca / Mark / Marchio:

SC7000

YOUIN

Avec les normes ou autres documents normatifs:

Con las normas u otros documentos normativos:

Com as normas ou outros documentos normativos:

With the standard or other normative documents:

Con gli standard o altri documenti normativi:

EMC:

EN 61000-6-3:2007+A1:2011+AC:2012

EN IEC 61000-6-1:2019

EN IEC 61000-3-2:2019

EN 61000-3-3:2013+A1:2019

EN 61000-4-2:2009

EN 61000-4-3:2006+ A1:2008+A2:2010

EN 61000-4-4:2012

EN 61000-4-5:2014/A1:2017

EN 61000-4-6:2014

EN 61000-4-8:2010

EN IEC 61000-4-11:2020

LVD:

EN 60335-1:2012 + A11:2014 + A13:2017 +

A1:2019 + A14:2019 + A2:2019 + A15:2021

MD:

EN ISO 12100:2010

EN 14619:2019

RoHS:

IEC 62321-3-1:2013, IEC 62321-

4:2013+A1:2017, IEC 62321-5:2013,

IEC 62321-6:2015, IEC 62321-7-1:2015,

IEC 62321-7-2:2017

Angels Montané  
Legal Representative

Barcelona, 12/05/2022





IOTECNIA, S.L. - C/ Draper 10 - Arenys de Mar (08350) - Barcelona - SPAIN