

YOUIN L2

AN ELECTRIC *scooter L2* INSIDE



User manual · **Manual de usuario**
Manuel de l'Utilisateur
Manuale d'uso · **Manual do usuário**

SC3001



YOUmove

YOUup

YOUdown

YOUfold

YOUtravel

YOUrule

Thanks for choosing our product.
Have fun with this electric scooter.

Contents

1. Package Contents	04
2. Product Overview	04
3. Display	05
4. Assembly	06
5. Charging	07
6. Riding Basics	08
7. Riding Notice	09
8. Dangerous Actions (No Attempting!)	11
9. Safety Instructions	12
10. Folding and Carrying	13
11. Daily Care and Maintenance	13
12. Specifications	15

1. Package Contents



Allen Wrench

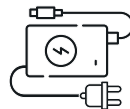

Charger



7 x Screws



User manual

2. Product Overview

Brake handle

Front light

Folding mechanism

Motor

Battery compartment

Hook

Kickstand

Rear break light

Disk brake



Barke

Bell

Control panel

Throttle

3. Display

BUTTON FUNCTION OPERATION:

short press to turn on, long press to turn off, press once to turn on the headlights in the power-on state, press twice in a row to switch the speed mode, press three times in a row to cancel/turn on cruise control, the tail light is on when power on, and tail light flashes when braking. The maximum current limit is 17A±1A.

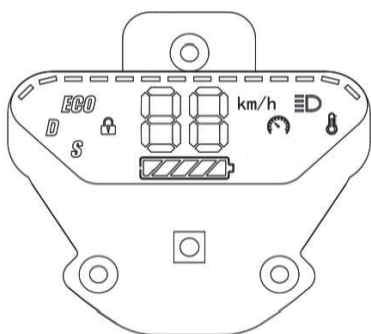

	Electricity capacity
S	Sports mode
D	Comfort mode
ECO	Energy saving mode
	Cruise control
	Front light
	High temperature alert
	Lock
<i>km/h</i>	Kilometers per hour

ERROR CODE:

- F1/E1 The brake Error
- F2/E2 The accelerator Error
- E3 Communication Error
- E4 Over current protection
- E5 Under voltage protection
- E6 Over voltage protection
- E7 Motor Error
- E8 Motor connection error
- E9 Controller Error

4. Assembly



1. Unfold the stem and push it until you hear a click. Then unfold the kickstand to support the scooter.

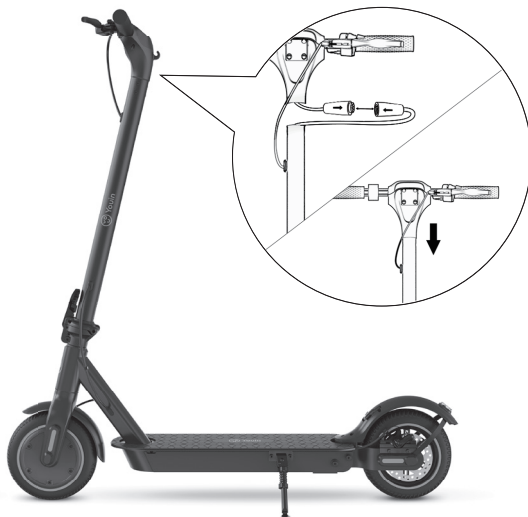

2. Slide the handlebar onto the stem. Make sure it's right way round.



3. Use the Allen wrench to install 6 screws, make sure it's tightened.



4. Ensure your scooter powers on and off.

5. Charging

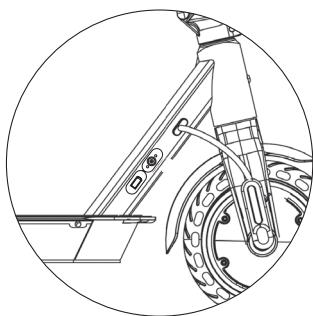
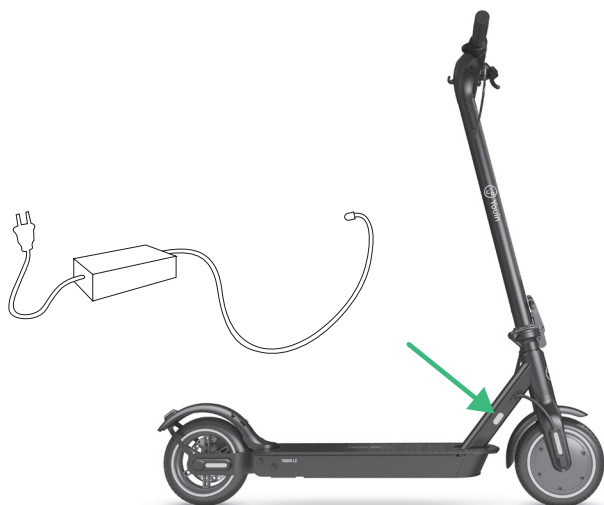

Open the rubber plug

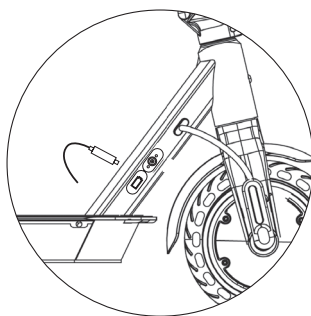

Insert the charging plug in

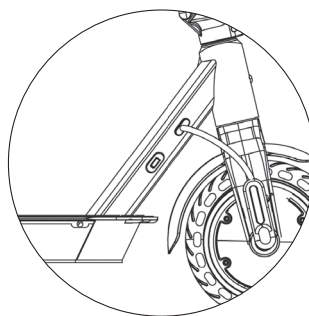

Fill and fix the rubber plug after the charging

Your scooter will be fully charged when the LED light on the charger changes from red (charging) to green. After a period of full charge, the charging will automatically cut off. Even so, we still don't recommend charging your scooter for a long time. Do not connect the charger if the charging port is wet. Cover the charging port when not use.

6. Riding Basics

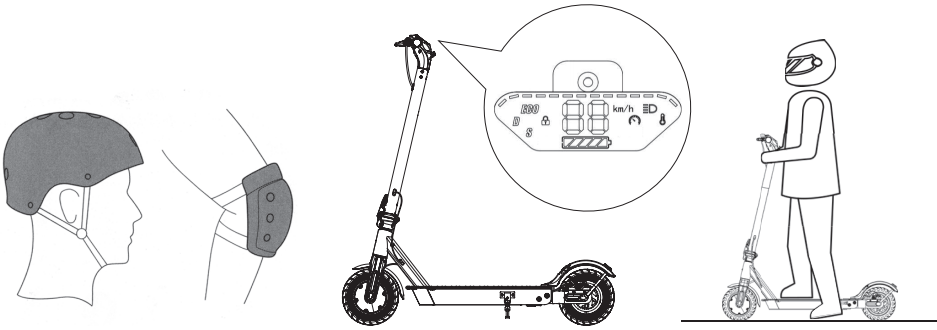

Always wear a helmet and safety gear so to avoid falling and injury during the driving learning, as shown in the figure.

1. Turn the power on, and check the electricity indicator.

2. Stand on the base with one foot and propel yourself with the other foot.

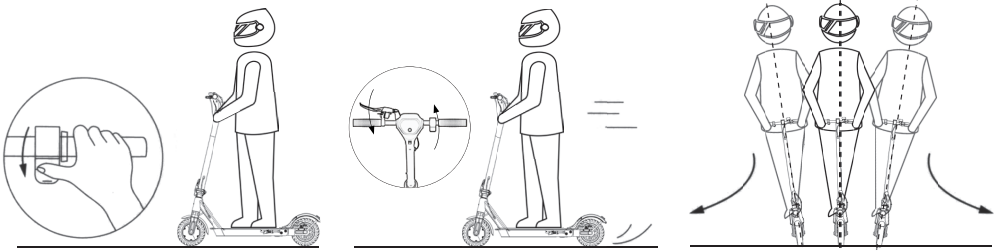

3. When the electric scooter begins to glide, put both feet on the deck and press the accelerator. The speed shall be kept above 3.1mph (5km/h) for starting the throttle.

4. Release the throttle and to reduce the speed slowly. Squeeze the brake lever for a sudden braken.

5. Tilt your body to the steering direction as you turn, and turn the handlebar slowly.

7. Riding Notice



Do not ride in the rain.

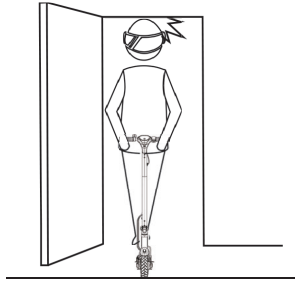

Look out for doors, elevators and other overhead obstacles.



Do not accelerate when you go downhill.

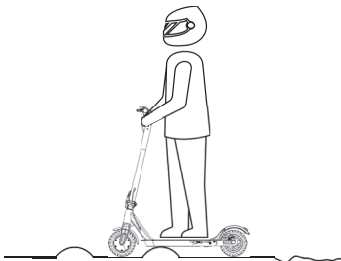

Please keep a medium or low speed (5mph) when you ride through speed bumps, elevator door sills, bumpy roads or other uneven surfaces. Slightly bend your knee to better adjust mentioned surfaces.

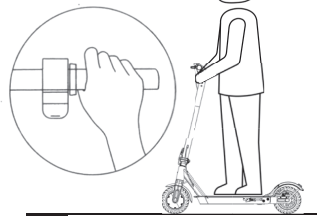

Do not press the throttle when walking with the scooter.



Do not hang bags or other heavy stuff on the handlebar.

7. Riding Notice



Always steer clear of obstacles.



Keep both feet on the deck all time.

8 - Dangerous Actions (No Attempting!)

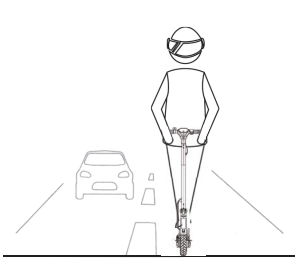

Do not ride in traffic lanes or residential areas where vehicles and pedestrians are both allowed.

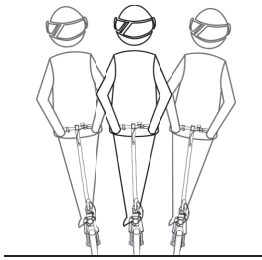

Do not turn the handlebar violently during high-speed riding



Do not ride in a ponding that is higher than 0.79 inches.



Do not ride with anyone else, including children.



Do not keep your feet on the rear mudguard.

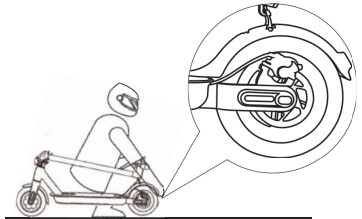

Do not touch the disc brake after using the scooter.

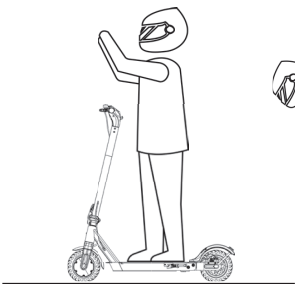

Do not keep your hands away from handlebar.

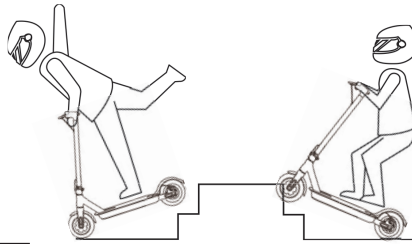

Do not try riding up or down stairs, and jumping over obstacles

9. Safety Instructions

The Youin electric scooter is a leisure device. But once they're in a public area, they'll be seen as vehicles, subjecting to any risks faced by vehicles. For your safety, please follow instructions in the manual and traffic laws and regulations set forth by government and regulatory agencies.

- At the same time, you should understand that risks cannot be entirely avoided as others may violate traffic regulations and drive incautiously, and you're exposed to road accidents just as when you're walking or biking. The faster the scooter is, the longer it takes to stop. On a smooth surface, the scooter may slip, lose balance, and even result in a fall. Thus it is crucial that you use caution, keep proper speed and distance, especially so when you're unfamiliar with the place.
- Respect pedestrians' Right of Way. When you ride from behind pedestrians, ring your bell to give them a heads-up and slow your scooter to pass from their left (applicable to countries where vehicles drive on the right). When you ride across pedestrians, keep to the right at a low speed. When you drive across pedestrians, keep the lowest speed or getting off the vehicle.
- Closely follow the safety instructions in the manual. Youin shall not be liable for any financial losses, physical injuries, accidents, legal disputes and other interest conflicts resulted from actions that violate user instructions.
- Do not lend your scooter to whoever doesn't know the operations. And when you do lend it to your friends, please take the responsibility to ensure he/she knows the operation and wears the safety gear.
- Check the scooter before every use. When you note loosen parts, low battery alerts, excessive wear, strange sounds, malfunctions and other abnormal conditions, stop riding.
- Warning: Do not manipulate any part of the scooter, risk of fire.

10. Folding and Carrying

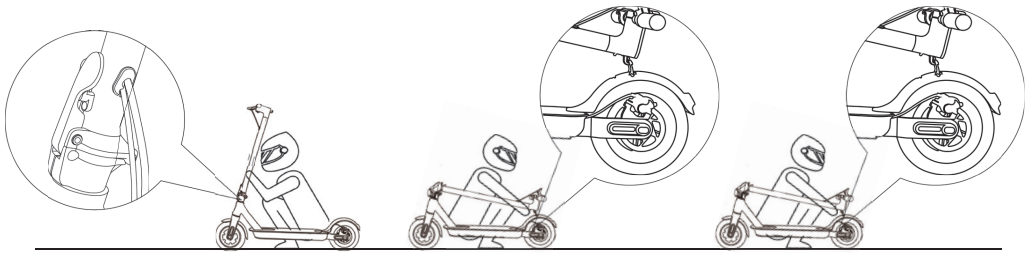

Make sure the scooter is turned off. To fold, unlock the folding mechanism and bend the handlebar stem to hook the handlebar into the rear fender. To open, press the hook, lift the handlebar and lock the folding structure.



Hold the handlebar stem with either one hand or both hands to carry.

11. Daily Care and Maintenance

Cleaning and storage

If you see stains on the scooter's body, wipe them off with a damp cloth. If the stains won't scrub off, put on some toothpaste, and brush them with a toothbrush, then wipe them off with a damp cloth.

Notes: do not clean the scooter with alcohol, gasoline, kerosene or other corrosive and volatile chemical solvents to prevent dire damage. Do not wash the board with a high-pressure water spray. During cleaning, make sure that the scooter's turned off, the charging cable is unplugged, and the rubber flap is closed as water leakage may result in electric shock or other major problems. When the scooter not in use, keep it indoors where it is dry and cool. Do not put it outdoors for a long time. Excessive sunlight, overheating and overcooling accelerate the battery pack's lifespan.

11. Daily Care and Maintenance

Battery maintenance

1. Use original battery packs, use of other models or brands may bring about safety issues;
2. Do not touch the contacts. Do not dismantle or puncture the casing. Keep the contacts away from metal objects to prevent short circuit which may result in battery damage or even injuries and deaths;
3. Use original power adapter to avoid potential damage or fire;
4. Mishandling of used batteries may do tremendous harm to the environment. To protect natural environment, please follow local regulations to properly dispose used batteries.
5. After every use, fully charge the battery to prolong its lifespan.

Storage and Disposal

1. Please try to store the scooter in a cool and dry place between $-10\text{ }^{\circ}\text{C}$ and $40\text{ }^{\circ}\text{C}$. In extremely humid environments the interior of the scooter may suffer condensation or even water accumulation, which may damage the battery rapidly. Devices are not intended for use at elevations greater than 2000 m above sea level, prolonged exposure to UV rays, rain and the elements may Damage the enclosure materials, store indoors when not in use.
2. In daily use, try to avoid recharging the scooter after completely exhausting the battery. If the battery is low, charge it as soon as possible.
3. If the scooter is not used, please charge it every two months to preserve the battery.

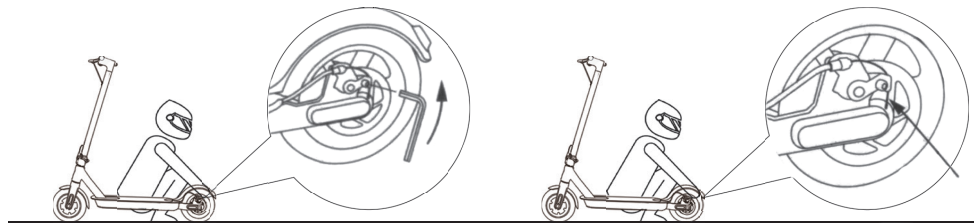

You can adjust the brake using an allen key.

11. Daily Care and Maintenance

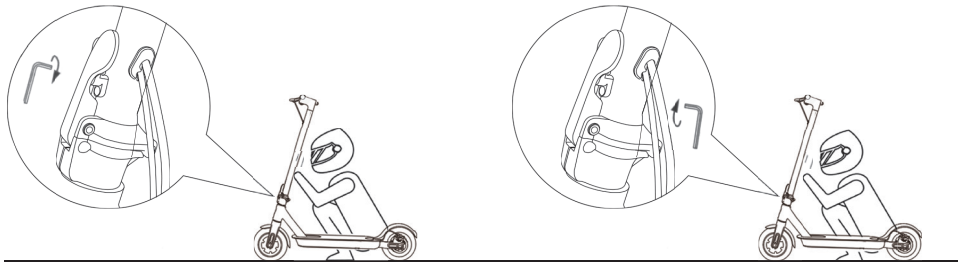

If the handlebar and its stem sway during riding, use the allen wrench to tighten the screws on the folding mechanism.

12. Specifications

Dimensions	Unfolded (LxWxH)	113 x 48 x 120 cm
	Folded (LxWxH)	113 x 48 x 49 cm
Weight	Net weight	14.8 Kgs
User	Load	100 Kgs
	Recommended age	16 - 65
Scooter	Max. Speed	25 km/h
	Max. Range	20 - 25 km
	Max. Slope	15°
	Operating temperature	-10 ~ 40 °C
	IP rating	IPX4
Battery	Voltage	36V DC
	Max. Charging voltage	42V DC
	Capacity	7.5 Ah
Motor	Max. power	500 W
	Nominal power	350 W
Charger	Input voltage	100V~240V
	Output voltage	42V DC
	Output current	1.5A
	Charging time	5.5 - 6.5 h

(1) The height of the body: distance from the ground to the highest end of the body.

(2) Description of the battery life: it is measured under the condition of full charge, a load of 68 Kgs, at 25°C, on a flat road without wind, and at a speed of 15km/h. The real battery life will differ with different factors of the load, humidity, wind speed and operation habits.

(3) The maximum allowable weight shall be kept within 100Kgs (driver and objects included) in any case. Consider an extra weight of the clothes or other accessories with us during the trip and the gravity generated by speed, the scooter will not support it if this load limit is exceeded.

YOUmove

YOUup

YOUdown

YOUfold

YOUtravel

YOUrule

Gracias por elegir nuestro producto.
Diviértete con este patinete eléctrico.

Contenido

1. Contenido del embalaje	18
2. Descripción del producto	18
3. Pantalla	19
4. Montaje	20
5. Carga	21
6. Conceptos básicos de conducción.	22
7. Avisos de conducción	23
8. Acciones peligrosas (¡No intentar!)	25
9. Instrucciones de seguridad	26
10. Plegado y Transporte	27
11. Cuidado y mantenimiento diario	27
12. Especificaciones	29

1. Contenido del embalaje



Llave allen

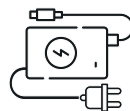

Cargador



7 x Tornillos



Manual

2. Descripción del producto

Maneta de freno

Luz frontal

Mecanismo de plegado

Motor

Compartimiento de la batería

Gancho

Caballete

Freno

Timbre

Pantalla

Acelerador

Luz de freno trasera

Freno de disco

3. Pantalla

FUNCIÓN DE LOS BOTONES:

Pulse brevemente para encender, pulse prolongadamente para apagar, pulse una vez para encender los faros, pulse dos veces seguidas para cambiar el modo de velocidad, pulse tres veces seguidas para cancelar/encender el control de crucero, la luz trasera se enciende al encender el patinete y parpadea al frenar. El límite máximo de corriente es 17A±1A.

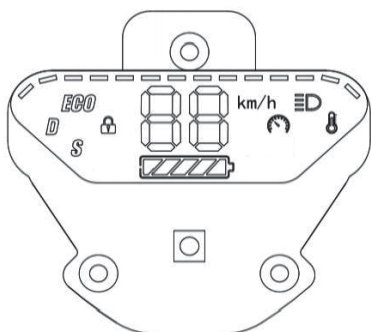

	Nivel de batería
S	Modo sport
D	Modo confort
ECO	Modo ECO (ahorro de energía)
	Control de crucero
ED	Luz frontal
	Alerta de alta temperatura
	Bloqueo
<i>km/h</i>	Kilómetros por hora

CÓDIGO DE ERROR:

- F1/E1 Error de freno
- F2/E2 Error de acelerador
- E3 Error de comunicación
- E4 Protección contra la sobretensión
- E5 Protección contra bajo voltaje
- E6 Protección al sobrevoltaje
- E7 Error de motor
- E8 Error conexión motor
- E9 Error controladora

4. Montaje



1. Despliega la tija y empújala hasta que escuches un clic. Luego despliega el caballete para sostener el patinete.

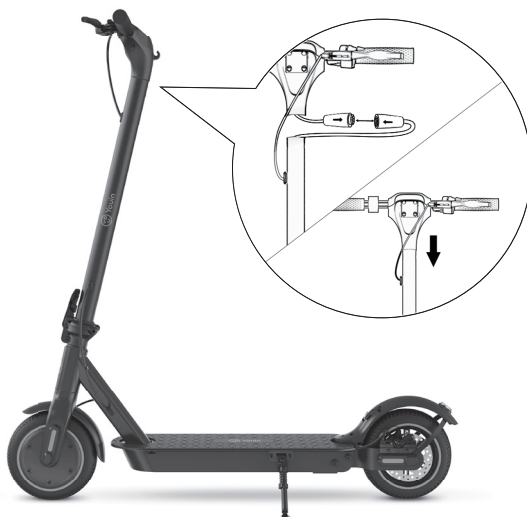

2. Desliza el manillar sobre la tija. Asegúrate de que esté en el sentido correcto.



3. Usa la llave allen para poner 6 tornillos, asegúrate de que esté apretado.



4. Asegúrate de que el patinete se encienda y apague correctamente.

5. Carga

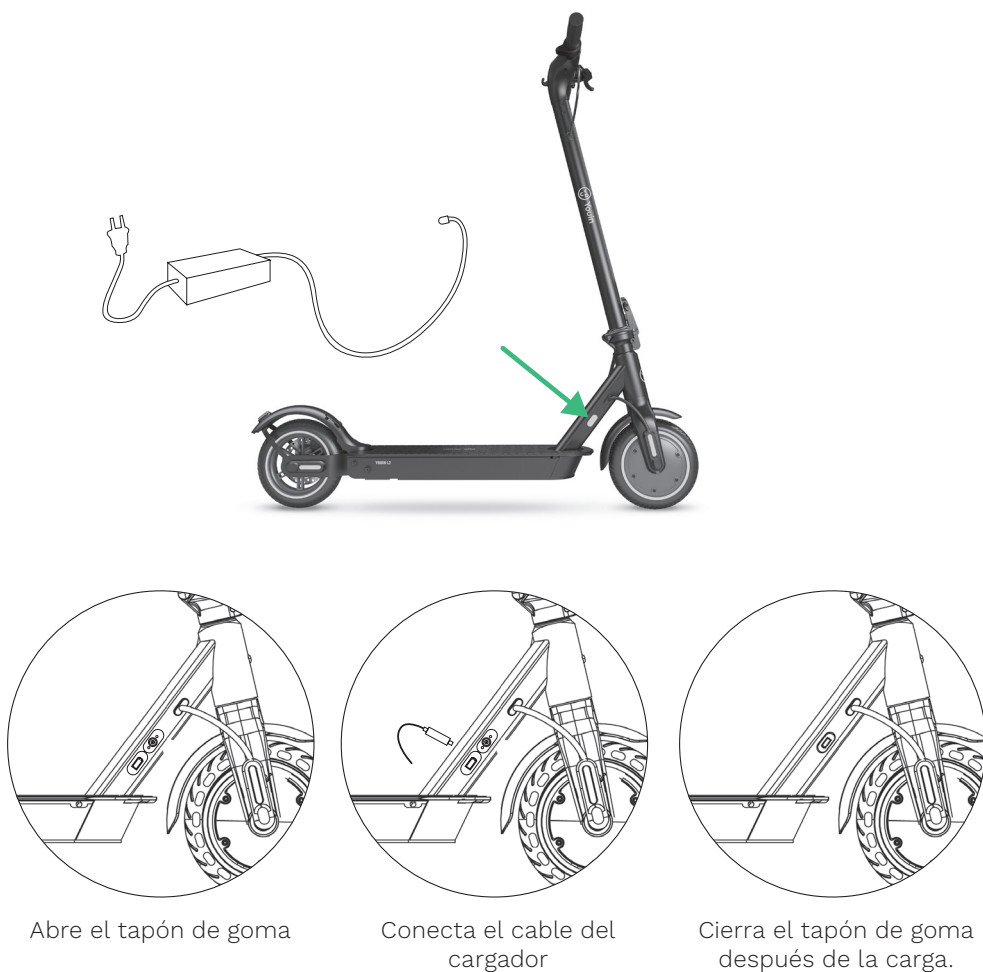

Tu patinete estará completamente cargado cuando la luz LED del cargador cambie de rojo (cargando) a verde. Después de un período de carga completa, la carga se cortará automáticamente. Aun así, no recomendamos cargar el patinete durante mucho tiempo. No conectes el cargador si el puerto de carga está húmedo. Cubre el puerto de carga cuando no lo uses.

6. Conceptos básicos de conducción

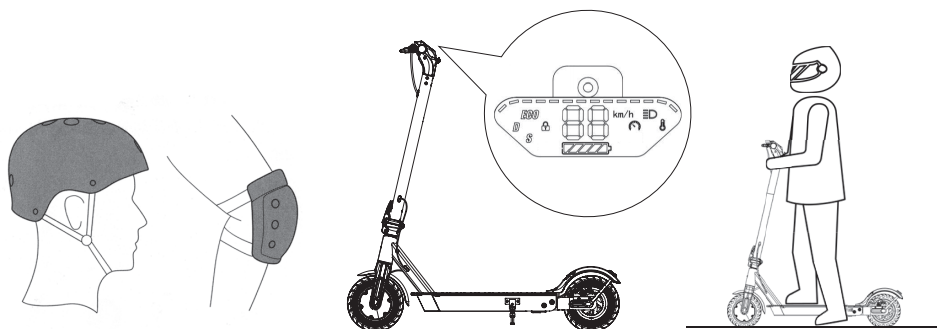

Utiliza siempre casco y equipo de seguridad para evitar caídas y lesiones durante el aprendizaje de la conducción, como se muestra en la figura.

1. Enciende y verifica el indicador de batería.

2. Colócate sobre la base del patinete con un pie y propúlsate con el otro.

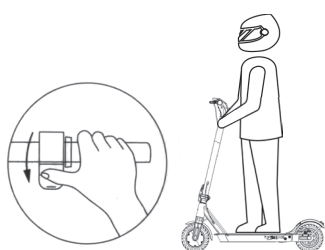

3. Cuando el patinete eléctrico comience a deslizarse, pon ambos pies en la plataforma y pulsa el acelerador. La velocidad se mantendrá por encima de (5 km/h) para iniciar la aceleración.

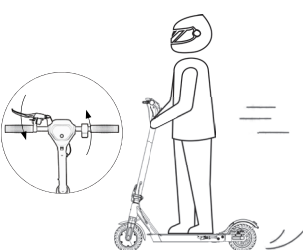

4. Suelta el acelerador y reduce la velocidad lentamente. Aprieta la palanca del freno para frenar.

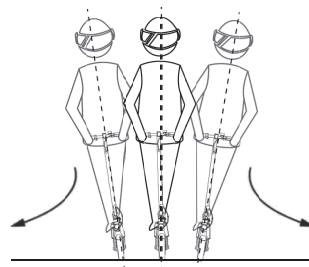

5. Inclina tu cuerpo en la dirección de giro y gira el manillar lentamente.

7. Avisos de conducción



No conduzcas bajo la lluvia.

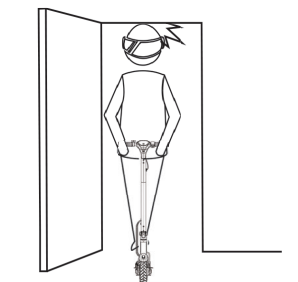

Presta atención a puertas, ascensores y otros obstáculos elevados.



No aceleres cuando vayas cuesta abajo.

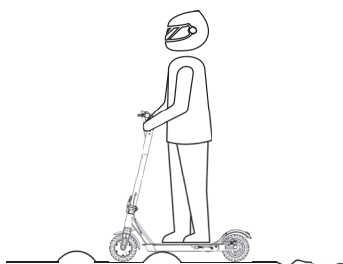

Mantén una velocidad media o baja (8 km/h) cuando conduzcas a través de resaltos, umbrales de puertas o de ascensores, caminos con baches u otras superficies irregulares. Flexiona ligeramente las rodillas para ajustarse mejor a las superficies mencionadas.

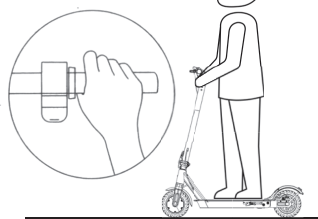

No presiones el acelerador cuando camines con el patinete.

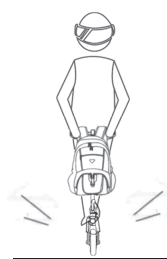

No cuelgues bolsas u otros elementos pesados en el manillar.

7. Avisos de conducción



Evita siempre los obstáculos



Mantén ambos pies sobre la cubierta todo el tiempo.

8 - Acciones peligrosas (¡No intentar!)

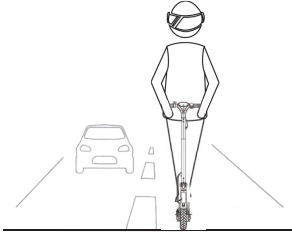

No conduzcas en zonas donde no se permita el uso de patinetes eléctricos.

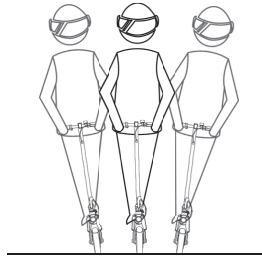

No gires el manillar violentamente durante la conducción a alta velocidad.



No conduzca sobre charcos de más de 2 cm de profundidad.



No conduzcas con nadie más, incluidos niños.



No mantengas los pies en el guardabarros trasero.

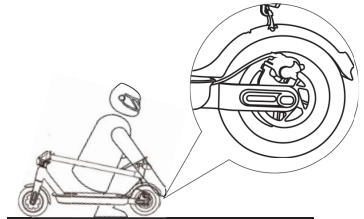

No toques el freno de disco después de usar el patinete.

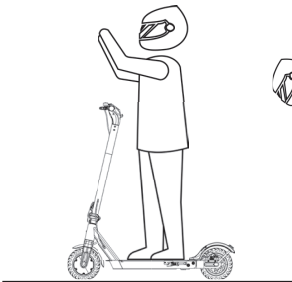

No separes las manos del manillar mientras conduzcas.

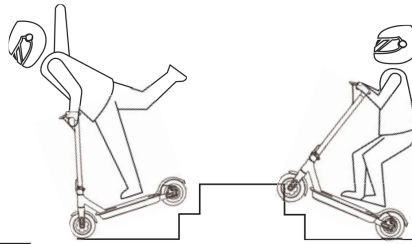

No intentes subir o bajar escaleras ni saltar obstáculos conduciendo el patinete.

9. Instrucciones de seguridad

El patinete eléctrico Youin es un dispositivo de ocio. Pero una vez que esté en un área pública, será visto como vehículo, sujeto a los riesgos que conlleva un vehículo. Para tu seguridad, sigue las instrucciones del manual y las leyes y reglamentos de tráfico establecidos por las agencias gubernamentales y reguladoras.

- Al mismo tiempo, debes comprender que los riesgos no se pueden evitar por completo, ya que otros pueden infringir las normas de tránsito y conducir de manera imprudente, y estás expuesto a accidentes de tráfico al igual que cuando caminas o vas en bicicleta. Cuanto más rápido se mueva el patinete, más tiempo tarda en detenerse. En una superficie lisa, el patinete puede resbalar, perder el equilibrio e incluso provocar una caída. Por lo tanto, es crucial que tengas cuidado, mantengas la velocidad y la distancia adecuadas, especialmente cuando no estás familiarizado con el lugar.
- Respeta el derecho de paso de los peatones. Cuando conduzcas detrás de los peatones, toca el timbre para avisarles y reduce la velocidad de tu patinete para pasar por su izquierda (aplicable a países donde los vehículos conducen por la derecha). Cuando te cruces con peatones, mantente a la derecha a baja velocidad. Cuando conduzcas cerca de peatones, mantén la velocidad más baja o bájate del vehículo.
- Sigue atentamente las instrucciones de seguridad del manual. Youin no será responsable de costes económicos, lesiones físicas, accidentes, disputas legales y otros conflictos de intereses que resulten de acciones que violen las instrucciones del usuario.
- No prestes tu patinete a quien no conozca el funcionamiento. Y cuando lo prestes, asume la responsabilidad de asegurarte de que conozcan su uso y la utilización de equipo de seguridad.
- Revisa el patinete antes de cada uso. Cuando observes piezas sueltas, alertas de batería baja, desgaste excesivo, sonidos extraños, mal funcionamiento y otras condiciones anormales, deja de conducir.
- Advertencia: No manipular ninguna parte del patinete, riesgo de incendio.

10. Plegado y transporte

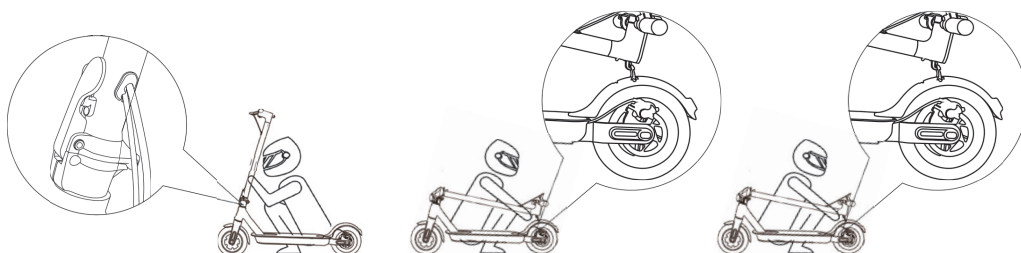

Asegúrate de que el patinete esté apagado. Para plegar, desbloquea el mecanismo de plegado y dobla el vástago del manillar para enganchar el manillar en el guardabarros trasero. Para abrir, presiona el gancho, levanta el manillar y bloquea la estructura plegable.



Sujeta la tija del manillar con una o ambas manos para transportarlo.

11. Cuidado y mantenimiento diario

Limpieza y almacenamiento

Si ves manchas en el cuerpo del patinete, límpialas con un paño húmedo. Si las manchas no desaparecen, aplica un poco de pasta de dientes, cepíllalas con un cepillo de dientes y luego límpialas con un paño húmedo.

Notas: no limpies el patinete con alcohol, gasolina, queroseno u otros disolventes químicos corrosivos y volátiles para evitar daños graves. No laves el patinete con un rociador de agua a alta presión. Durante la limpieza, asegúrate de que el patinete esté apagado, el cable de carga desenchufado y la tapa de goma cerrada, ya que la fuga de agua puede provocar una descarga eléctrica u otros problemas importantes. Cuando el scooter no esté en uso, mantenlo en un lugar seco y fresco. No lo pongas al aire libre durante mucho tiempo. La luz solar excesiva, el sobrecalentamiento y el

11. Cuidado y mantenimiento diario

sobreenfriamiento disminuyen la vida útil de la batería.

Mantenimiento de la batería

1. Usa baterías originales, el uso de otros modelos o marcas puede ocasionar problemas de seguridad;
2. No toques los contactos. No desmontes ni perfores la carcasa. Mantén los contactos alejados de objetos metálicos para evitar cortocircuitos que puedan provocar daños en la batería o incluso lesiones y la muerte;
3. Utiliza el adaptador de corriente original para evitar posibles daños o incendios;
4. El mal manejo de las baterías usadas puede causar un daño tremendo al medio ambiente. Para proteger el entorno natural, sigue las normas locales para desechar correctamente las pilas usadas.
5. Después de cada uso, carga completamente la batería para prolongar su vida útil.

Almacenamiento y Eliminación

1. Intenta almacenar el patinete en un lugar fresco y seco entre -10°C y 40°C . En ambientes extremadamente húmedos el interior del patinete puede sufrir condensación o incluso acumulación de agua, lo que puede dañar rápidamente la batería. Los dispositivos no están destinados para su uso en elevaciones superiores a 2000 m sobre el nivel del mar, la exposición prolongada a los rayos UV, la lluvia y los elementos pueden dañar los materiales de la carcasa, almacenar en interiores cuando no esté en uso.
2. En el uso diario, trata de evitar recargar el patinete después de agotar completamente la batería. Si la batería está baja, cárgala lo antes posible.
3. Si no se usa el patinete, cargalo cada dos meses para conservar la batería.

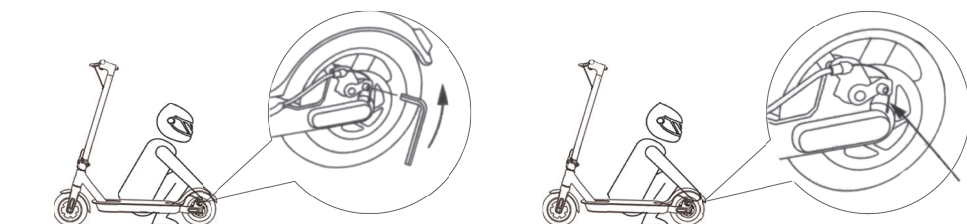

Puedes ajustar el freno utilizando una llave allen.

11. Cuidado y mantenimiento diario

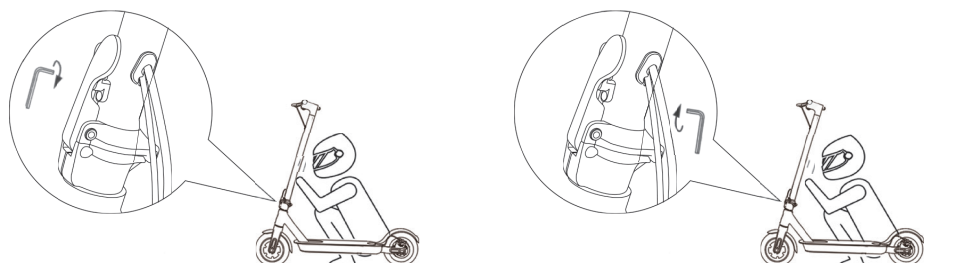

Si el manillar y su potencia se balancean durante la conducción, utiliza la llave allen para apretar los tornillos del mecanismo de plegado.

12. Especificaciones

Dimensiones	Desplegado (LxWxH)	113 x 48 x 120 cm
	Plegado (LxWxH)	113 x 48 x 49 cm
Peso	Peso neto	14.8 Kgs
Usuario	Carga máxima	100 Kgs
	edad recomendada	16 - 65
Patinete	Máxima velocidad	25 km/h
	Autonomía	20 - 25 km
	Máxima pendiente	15º
	Temperatura de funcionamiento	-10 ~ 40 °C
	Clasificación IP	IPX4
Batería	Voltaje	36V DC
	Máximo voltaje de carga	42V DC
	Capacidad	7.5 Ah
Motor	Potencia máxima	500 W
	Potencia nominal	350 W
Cargador	Voltaje de entrada	100V~240V
	Tensión de salida	42V DC
	Corriente de salida	1.5A
	Tiempo de carga	5.5 - 6.5 h

(1) Altura del cuerpo: distancia desde el suelo hasta el extremo más alto del cuerpo.

(2) Descripción de la duración de la batería: se mide en condición de carga completa, una carga de 68 Kgs, a 25°C, en una carretera plana sin viento, y a una velocidad de 15km/h. La duración real de la batería diferirá con diferentes factores de carga, humedad, velocidad del viento y hábitos de operación.

(3) El peso máximo permitido se mantendrá dentro de los 100 kg (conductor y objetos incluidos) en cualquier caso. Considere un peso extra de la ropa u otros accesorios con nosotros durante el viaje y la gravedad generada por la velocidad, el scooter no lo soportará si se excede este límite de carga.

YOUmove

YOUup

YOUdown

YOUfold

YOUtravel

YOUrule

Merci d'avoir choisi notre produit.
Amusez-vous avec cette trottinette électrique.

Contenu

1. Contenu de l'emballage	32
2. Descriptif du produit	32
3. Écran	33
4. Assemblage	34
5. Chargez	35
6. Concepts de base de la conduite	36
7. Avis de conduite	37
8. Actions dangereuses (N'essayez pas !)	39
9. Consignes de sécurité	40
10. Pliage et transport	41
11. Soins et entretien quotidiens	41
12. Spécifications	43

1. Contenu de l'emballage



Clé Allen

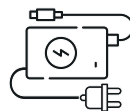

Chargeur



7 x vis



Manuel

2. Description du produit

Frein à main

Lumière de devant

Mécanisme de pliage

Moteur

Compartiment de la batterie

Crochet

Chevalet



Frein

Klaxon

Écran

Manette de Gaz

Feu stop arrière

Frein à disque

3. Écran

FONCTION DES BOUTONS :

Appuyez brièvement pour allumer, appuyez longuement pour éteindre, appuyez une fois pour allumer les phares, appuyez deux fois en continu pour changer de mode de vitesse, appuyez trois fois en continu pour annuler/activer le régulateur de vitesse, le feu arrière s'allume lorsque vous mettez le contact. scooter et clignote au freinage. La limite de courant maximale est de 17A ± 1A.

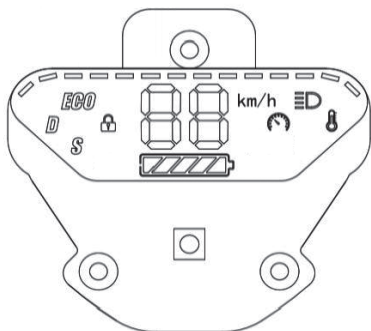

	Niveau de batterie
S	Sport
D	Mode confort
ECO	Mode eco (économie d'énergie)
	Régulateur de vitesse
ED	Lumière de devant
	Alerte haute température
	Blocage
<i>km/h</i>	Kilomètres par heure

CODE D'ERREUR :

- F1/E1 Erreur de frein
- F2/E2 Erreur d'accélérateur
- E3 Erreur de communication
- E4 Protection contre les surtensions
- E5 Protection basse tension
- E6 Protection contre les surtensions
- E7 Erreur de moteur
- E8 Erreur de connexion du moteur
- E9 erreur du contrôleur

4. Montage



1. Dépliez la tige de selle et poussez-la jusqu'à ce que vous entendiez un clic. Dépliez ensuite la béquille pour maintenir la trottinette.



2. Faites glisser le guidon sur la tige de selle. Assurez-vous qu'il est dans la bonne direction.



3. Utilisez la clé Allen pour mettre 6 vis, assurez-vous qu'elle est bien serrée.



4. Assurez-vous que le scooter s'allume et s'éteint correctement.

5. Charge

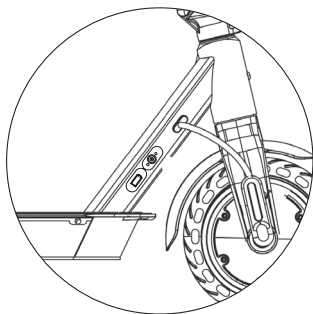
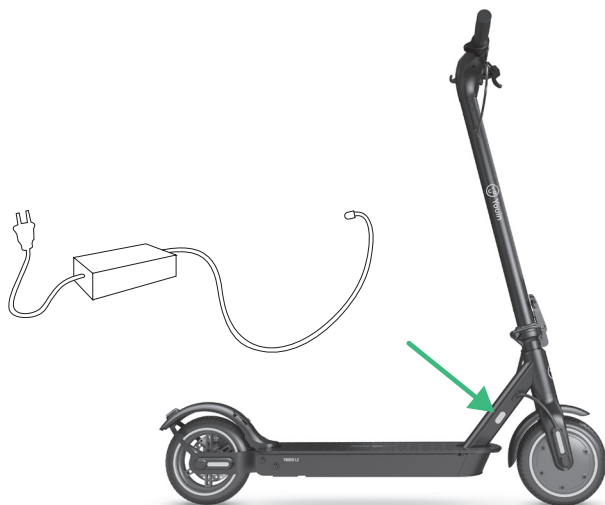

Ouvrir le bouchon en caoutchouc

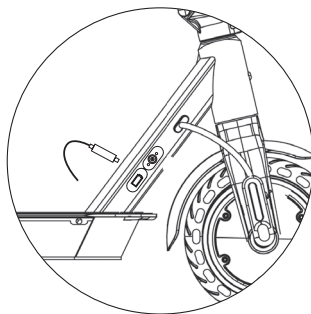

Connectez le câble du chargeur

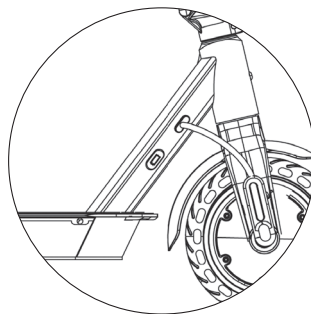

Fermez le bouchon en caoutchouc après le chargement.

Votre trottinette est complètement chargée lorsque le voyant LED du chargeur passe du rouge (charge) au vert. Après une période de charge complète, la charge se coupera automatiquement. Même ainsi, nous ne recommandons pas de charger le scooter pendant une longue période. Ne branchez pas le chargeur si le port de charge est humide. Couvrez le port de charge lorsque vous ne l'utilisez pas.

6. Les bases de la conduite

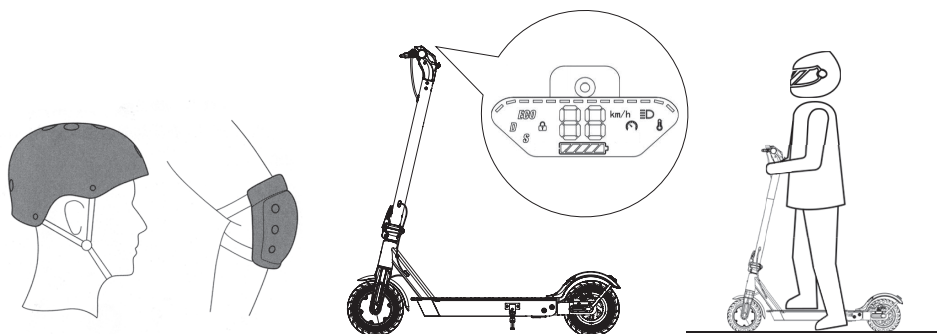

Utilisez toujours un casque et un équipement de sécurité pour éviter les chutes et les blessures lors de l'apprentissage de la conduite, comme indiqué sur la figure.

1. Allumez et vérifiez l'indicateur de batterie.

2. Tenez-vous sur la base du scooter avec un pied et poussez-vous avec l'autre.

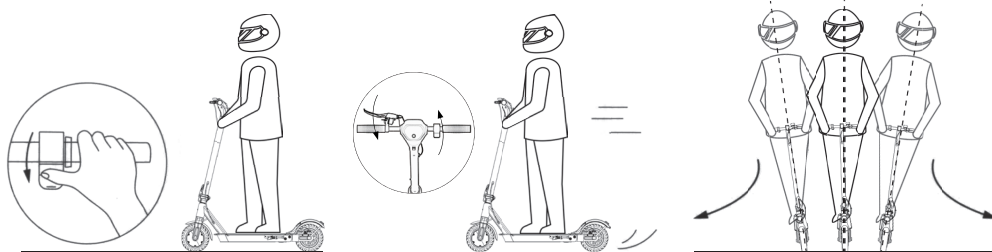

3. Lorsque le scooter électrique commence à glisser, placez les deux pieds sur la plateforme et appuyez sur l'accélérateur. La vitesse sera maintenue au-dessus de (5 km/h) pour démarrer l'accélération.

4. Relâchez la manette des gaz et ralentissez lentement. Appuyez sur le levier de frein pour freiner.

5. Penchez votre corps dans le sens du virage et tournez lentement le guidon.

7. Avis de conduite



Ne conduisez pas sous la pluie.

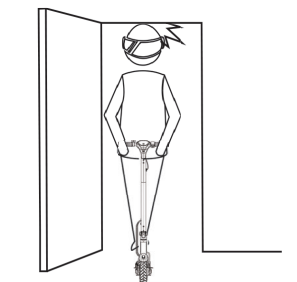

Faites attention aux portes, aux ascenseurs et aux autres obstacles aériens.



N'accélérez pas en descente.

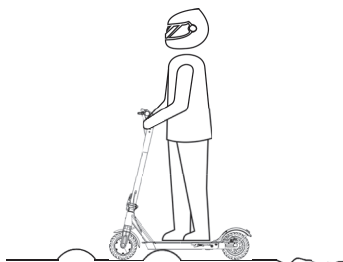

Conservez une vitesse moyenne à faible (8 km/h) lorsque vous conduisez sur des bosses, des seuils de porte ou d'ascenseur, des routes cahoteuses ou d'autres surfaces inégales. Pliez légèrement les genoux pour mieux vous adapter aux surfaces mentionnées.

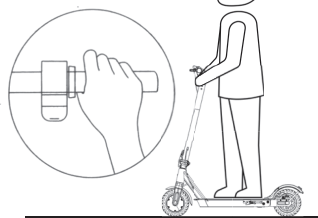

N'appuyez pas sur l'accélérateur lorsque vous marchez avec le scooter.

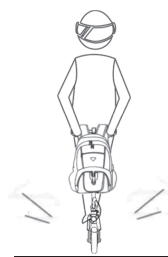

Ne suspendez pas de sacs ou d'autres objets lourds sur le guidon.

7. Avis de conduite

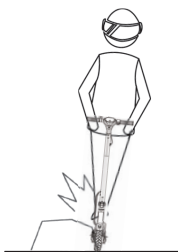

Évitez toujours les obstacles



Gardez les deux pieds sur tout le pont le temps.

8 - Actions dangereuses (N'essayiez pas !)

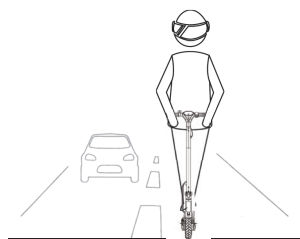

Ne conduisez pas dans des zones où l'utilisation de scooters électriques n'est pas autorisée.

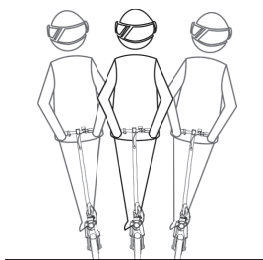

Ne tournez pas le guidon violemment pendant la conduite à grande vitesse.



Ne conduisez pas dans des flaques d'eau de plus de 2 cm de profondeur.

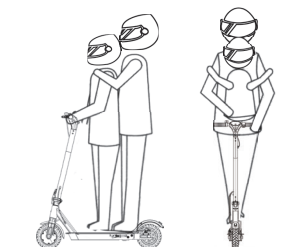

Ne conduisez pas avec quelqu'un d'autre, y compris des enfants.



Ne gardez pas vos pieds sur le garde-boue arrière.

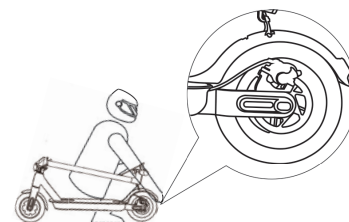

Ne touchez pas le frein à disque après avoir utilisé le scooter.

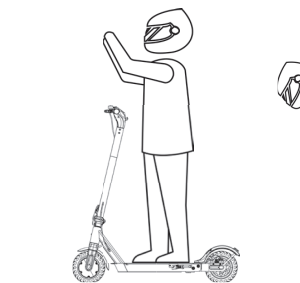

Gardez vos mains sur le guidon pendant la conduite.

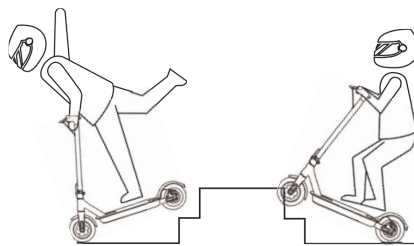

N'essayiez pas de monter ou de descendre des escaliers ou de sauter des obstacles pendant que vous conduisez le scooter.

9. Consignes de sécurité

La trottinette électrique Youin est un appareil de loisir. Mais une fois que vous êtes dans un espace public, vous serez considéré comme un véhicule, soumis aux risques qu'un véhicule comporte. Pour votre sécurité, veuillez suivre les instructions du manuel ainsi que les lois et règlements de la circulation établis par le gouvernement et les organismes de réglementation.

- En même temps, vous devez comprendre que les risques ne peuvent pas être complètement évités, car d'autres peuvent enfreindre le code de la route et conduire imprudemment, et vous êtes exposé aux accidents de la circulation comme lorsque vous marchez ou faites du vélo. Plus le scooter se déplace rapidement, plus il met de temps à s'arrêter. Sur une surface lisse, le scooter peut glisser, perdre l'équilibre et même provoquer une chute. Par conséquent, il est crucial que vous soyez prudent, que vous gardiez la bonne vitesse et la bonne distance, surtout lorsque vous n'êtes pas familier avec l'endroit.
- Respecter le droit de passage des piétons. Lorsque vous roulez derrière des piétons, sonnez pour les alerter et ralentissez votre scooter pour passer sur leur gauche (applicable aux pays où les véhicules roulent à droite). Lorsque vous croisez des piétons, restez à droite à faible vitesse. Lorsque vous conduisez à proximité de piétons, réduisez votre vitesse ou sortez du véhicule.
- Suivez attentivement les consignes de sécurité du manuel. Youin ne sera pas responsable des coûts économiques, des blessures physiques, des accidents, des litiges juridiques et autres conflits d'intérêts résultant d'actions qui violent les instructions de l'utilisateur.
- Ne prêtez pas votre scooter à quelqu'un qui ne sait pas comment il fonctionne. Et lorsque vous le prêtez à vos amis, prenez la responsabilité de vous assurer qu'ils sont au courant de son utilisation et de l'utilisation des équipements de sécurité.

Vérifiez le scooter avant chaque utilisation. Lorsque vous remarquez des pièces détachées, des alertes de batterie faible, une usure excessive, des sons étranges, des dysfonctionnements et d'autres conditions anormales, arrêtez de conduire.

- Attention : Ne manipulez aucune partie du scooter, risque d'incendie.

10. Pliage et transport

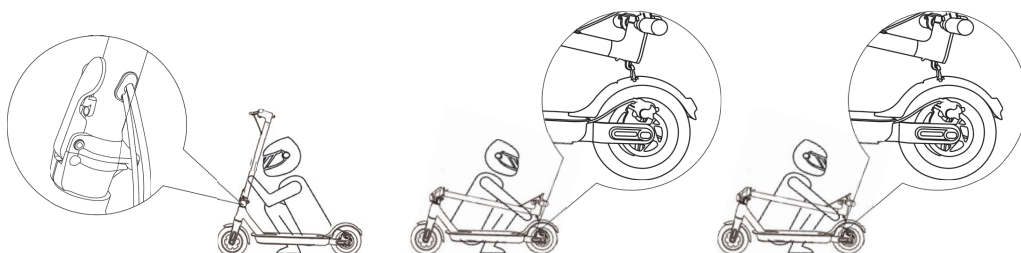

Assurez-vous que le scooter est éteint. Pour plier, déverrouillez le mécanisme de pliage et pliez la potence du guidon pour accrocher le guidon dans le garde-boue arrière. Pour ouvrir, appuyez sur le crochet, soulevez le guidon et verrouillez la structure repliable.



Tenez la tige du guidon avec une ou les deux mains pour la porter.

11. Entretien et maintenance quotidiens

Nettoyage et stockage

Si vous voyez des taches sur le corps du scooter, essuyez-les avec un chiffon humide. Si les taches ne disparaissent pas, appliquez du dentifrice, brossez-les avec une brosse à dents, puis essuyez-les avec un chiffon humide.

Remarques : veuillez ne pas nettoyer le scooter avec de l'alcool, de l'essence, du kérosène ou d'autres solvants chimiques corrosifs et volatils pour éviter de graves dommages. Ne lavez pas le scooter avec un jet d'eau à haute pression. Pendant le nettoyage, assurez-vous que le scooter est éteint, que le câble de charge est débranché et que le capuchon en caoutchouc est fermé, car une fuite d'eau peut entraîner un choc électrique ou d'autres problèmes majeurs. Lorsque le scooter n'est pas utilisé, conservez-le dans un endroit sec et frais. Veuillez ne pas le mettre à

11. Entretien et maintenance quotidiens

l'extérieur pendant une longue période. Un ensoleillement excessif, une surchauffe et un refroidissement excessif réduisent la durée de vie de la batterie.

Entretien de la batterie

1. Veuillez utiliser des piles d'origine, l'utilisation d'autres modèles ou marques peut entraîner des problèmes de sécurité.
2. Ne touchez pas les contacts. Ne démontez pas et ne percez pas le boîtier. Veuillez garder les contacts à l'écart des objets métalliques pour éviter les courts-circuits qui peuvent endommager la batterie ou même blesser et tuer ;
3. Veuillez utiliser l'adaptateur secteur d'origine pour éviter d'éventuels dommages ou incendies ;
4. Une mauvaise manipulation des piles usagées peut causer d'énormes dommages à l'environnement. Pour protéger l'environnement naturel, veuillez suivre les réglementations locales pour éliminer correctement les piles usagées.
5. Après chaque utilisation, veuillez charger complètement la batterie pour prolonger sa durée de vie.

Stockage et élimination

1. Essayez de ranger le scooter dans un endroit frais et sec entre -10°C et 40°C . Dans les environnements extrêmement humides, l'intérieur du scooter peut souffrir de condensation voire d'accumulation d'eau, ce qui peut rapidement endommager la batterie. Les appareils ne sont pas destinés à être utilisés à des altitudes supérieures à 2000 m au-dessus du niveau de la mer, une exposition prolongée aux rayons UV, à la pluie et aux éléments peut endommager les matériaux du boîtier, stocker à l'intérieur lorsqu'il n'est pas utilisé.
2. Lors d'une utilisation quotidienne, essayez d'éviter de recharger le scooter après avoir complètement épuisé la batterie. Si la batterie est faible, veuillez la charger dès que possible.
3. Si le scooter n'est pas utilisé, veuillez le charger tous les deux mois pour préserver la batterie.

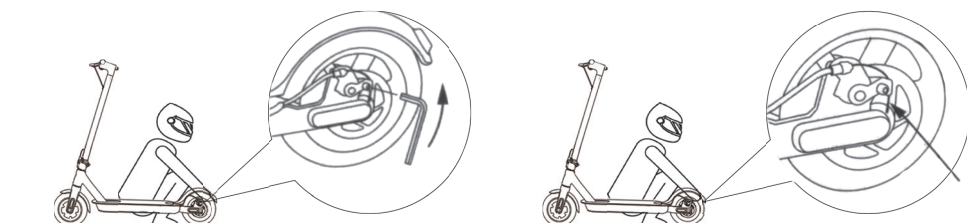

Vous pouvez régler le frein à l'aide d'une clé Allen.

11. Entretien et maintenance quotidiens

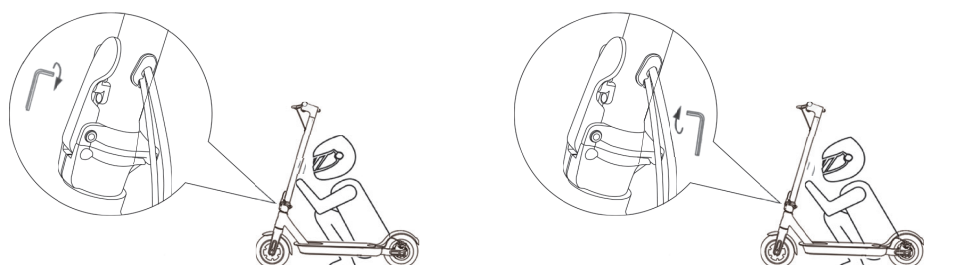

Si le guidon et sa potence oscillent pendant la conduite, utilisez la clé Allen pour serrer les boulons du mécanisme de pliage.

12. Caractéristiques

Dimensions	Déplié (LxlxH)	113 x 48 x 120 cm
	Plié (LxlxH)	113 x 48 x 49 cm
Poids	Poids net	14.8 Kgs
Utilisateur	Charge maximale	100 Kgs
	Âge recommandé	16 - 65
Trottinette	Vitesse maximum	25 km/h
	Autonomie	20 - 25 km
	Pente maximale	15°
	Température de fonctionnement	-10 ~ 40 °C
	Classement IP	IPX4
La batterie	Tension	36V DC
	Tension de charge maximale	42V DC
	Capacité	7.5 Ah
Moteur	Puissance maximum	500 W
	Puissance nominale	350 W
Chargeur	Tension d'entrée	100V~240V
	Tension de sortie	42V DC
	Courant de sortie	1.5A
	Temps de chargement	5.5 - 6.5 h

(1) Hauteur du corps : distance du sol à l'extrémité la plus haute du corps.

(2) Description de la durée de vie de la batterie : elle est mesurée dans un état complètement chargé, une charge de 68 kg, à 25 °C, sur une route plate sans vent et à une vitesse de 15 km/h. La durée de vie réelle de la batterie variera en fonction des facteurs de charge, de l'humidité, de la vitesse du vent et des habitudes de fonctionnement.

(3) Le poids maximum autorisé restera dans tous les cas inférieur à 100 kg (pilote et objets inclus). Considérez un poids supplémentaire de vêtements ou d'autres accessoires avec nous pendant le voyage et la gravité générée par la vitesse, le scooter ne le supportera pas si cette limite de charge est dépassée.

YOUmove

YOUup

YOUdown

YOUfold

YOUtravel

YOUrule

Grazie per aver scelto il nostro prodotto.
Buon divertimento con lo scooter elettrico.

Contenuti

1. Contenuto della confezione	46
2. Descrizione del prodotto	46
3. Schermo	47
4. Assemblaggio	48
5. Carica	49
6. Concetti di base della guida	50
7. Avvisi di guida	51
8. Azioni pericolose (non tentare!)	53
9. Istruzioni di sicurezza	54
10. Piegatura e trasporto	55
11. Cura e manutenzione quotidiana	55
12. Specifiche	57

1. Contenuto dell'imbballaggio



Chiave a brugola

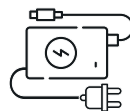

Caricabatterie



7 x viti



Manuale

2. Descrizione del prodotto

Leva del freno

Luce anteriore

Meccanismo pieghevole

Il motore

Compartimento della batteria

Gancio

Supporto



Freno

Campanello

Schermo

Acceleratore

Luz de freno trasera

Luce freno posteriore

3. Schermo

FUNZIONE DEI PULSANTI:

Premere brevemente per accendere, premere a lungo per spegnere, premere una volta per accendere i fari, premere due volte continuamente per cambiare modalità velocità, premere tre volte continuamente per annullare/attivare il controllo automatico della velocità di crociera, il fanale posteriore si accende quando si inserisce l'accensione. scooter e lampeggia durante la frenata. Il limite massimo di corrente è 17A±1A.

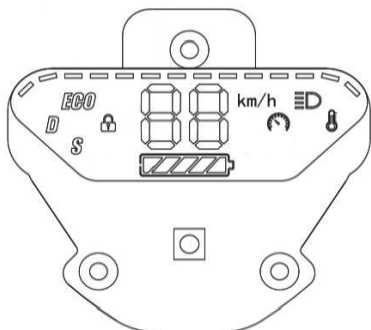

	Livello della batteria
S	Modalità sportiva
D	Modalità comfort
ECO	Modalità eco (risparmio energetico)
	Regolazione automatica della velocità
ED	Luce anteriore
	Avviso di alta temperatura
	Blocco
<i>km/h</i>	Chilometri all'ora

CODICE DI ERRORE:

- F1/E1 Errore freno
- F2/E2 Errore acceleratore
- E3 Errore di comunicazione
- E4 Protezione da sovratensione
- E5 Protezione bassa tensione
- E6 Protezione da sovratensione
- E7 Errore del motore
- E8 Errore di collegamento del motore
- E9 Errore del controller

4. Montaggio



1. Apri il reggisella e spingilo fino a quando non senti uno scatto. Quindi aprire il cavalletto per tenere lo scooter.

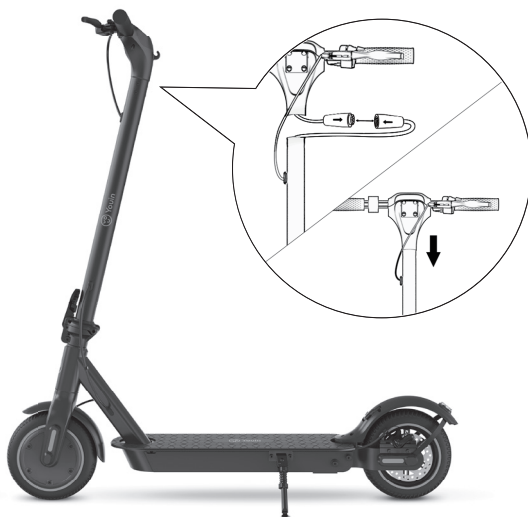

2. Far scorrere il manubrio sul reggisella. Assicurati che sia nella giusta direzione.



3. Utilizzare la chiave a brugola per inserire 6 viti, assicurarsi che sia ben serrato.

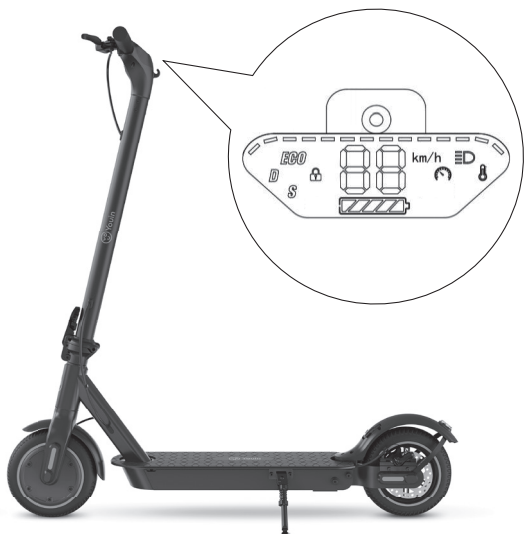

4. Assicurarsi che lo scooter si accenda e si spenga correttamente.

5. Carico

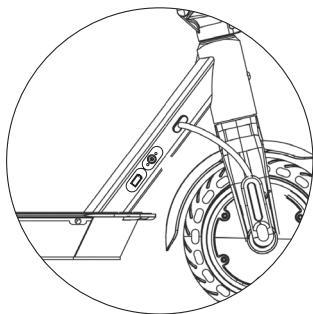

Aprire il tappo di gomma.

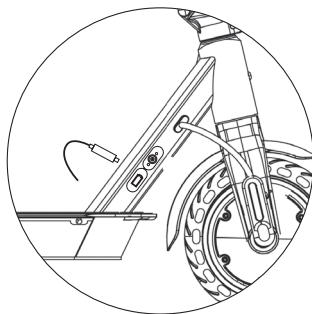

Collegare il cavo di ricarica.

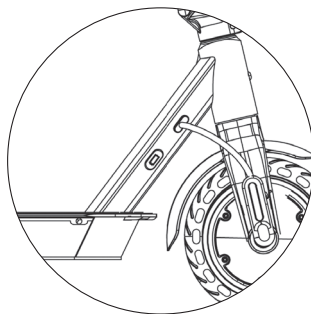

Chiudere il tappo di gomma dopo la ricarica.

Lo scooter è completamente carico quando la spia LED sul caricabatterie cambia da rossa (in carica) a verde. Dopo un periodo di carica completa, la carica si interromperà automaticamente. Anche così, non consigliamo di caricare lo scooter per molto tempo. Non collegare il caricabatterie se la porta di ricarica è bagnata. Copri la porta di ricarica quando non la usi.

6. Nozioni di base sulla guida

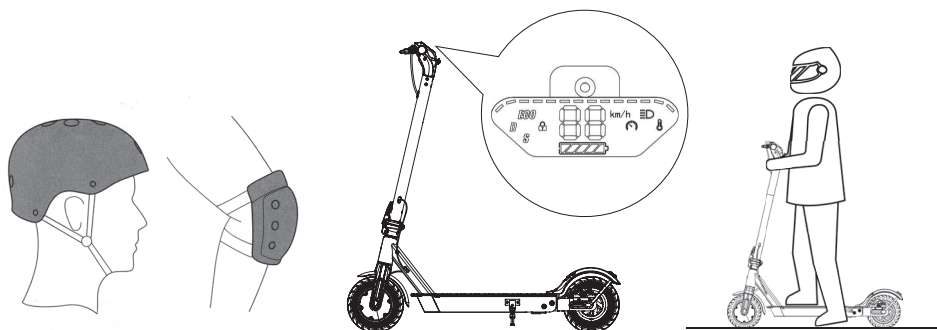

Utilizzare sempre casco e equipaggiamento di sicurezza per evitare cadute e lesioni durante l'apprendimento della guida, come mostrato in figura.

1. Accendere e controllare l'indicatore della batteria.

2. Stare sulla base dello scooter con un piede e spingersi con l'altro.

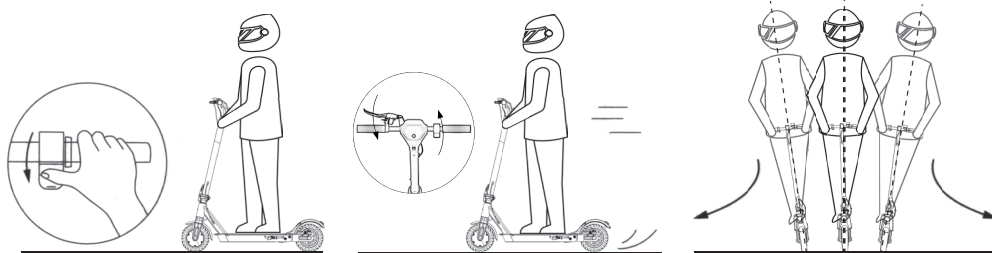

3. Quando lo scooter elettrico inizia a scivolare, appoggiare entrambi i piedi sulla piattaforma e premere l'acceleratore. La velocità verrà mantenuta al di sopra (5 km/h) per avviare l'accelerazione.

4. Rilasciare l'acceleratore e rallentare lentamente. Premere la leva del freno per frenare.

5. Inclina il tuo corpo nella direzione della svolta e ruota lentamente il manubrio.

7. Avvisi di guida



Non guidare sotto la pioggia.

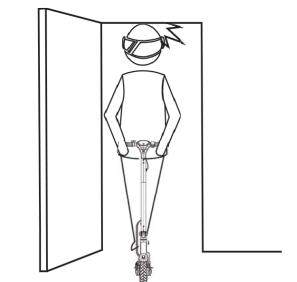

Prestare attenzione a porte, ascensori e altri ostacoli sopraelevati.



Non accelerare in discesa.



Mantieni una velocità da media a bassa (8 km/h) quando guidi su dossi, soglie di porte o ascensori, strade sconnesse o altre superfici irregolari. Piegare leggermente le ginocchia per adattarsi meglio alle superfici menzionate.

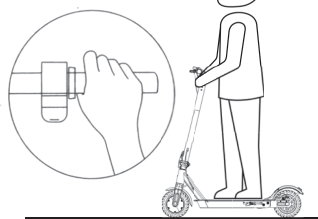

Non premere l'acceleratore quando si cammina con lo scooter.

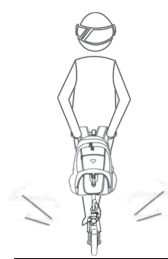

Non appendere borse o altri oggetti pesanti al manubrio.

7. Avvisi di guida

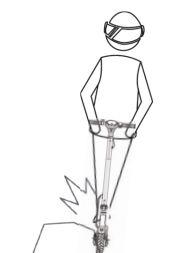

Evita sempre gli ostacoli



Tieni entrambi i piedi
sull'intero ponte
volta.

8 - Azioni pericolose (Non provare!)

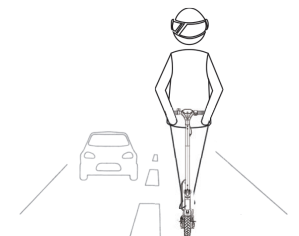

Non guidare in aree in cui non è consentito l'uso di scooter elettrici.

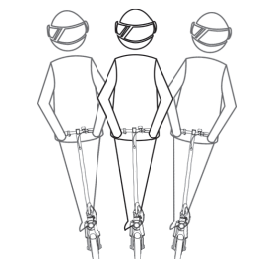

Non girare il manubrio violentemente durante la guida ad alta velocità.



Non guidare attraverso pozzanghere più profonde di 2 cm.



Non guidare con nessun altro, compresi i bambini.



Non tenere i piedi sul parafango posteriore.

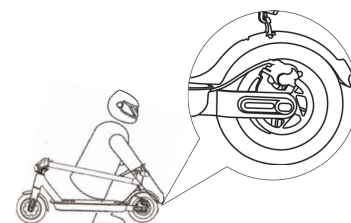

Non toccare il freno a disco dopo aver utilizzato lo scooter.

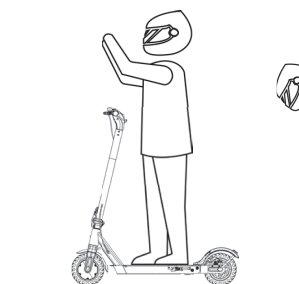

Tieni le mani sul manubrio durante la guida.

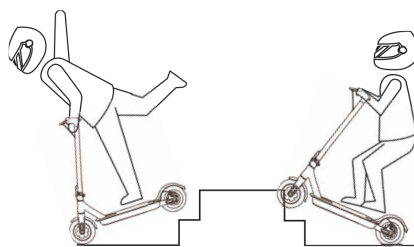

Non tentare di salire o scendere le scale o saltare ostacoli mentre si guida lo scooter.

9. Istruzioni di sicurezza

Il monopattino elettrico Youin è un dispositivo per il tempo libero. Ma una volta che sei in un'area pubblica, sarai visto come un veicolo, soggetto ai rischi che un veicolo comporta. Per la tua sicurezza, segui le istruzioni nel manuale e le leggi e i regolamenti sul traffico stabiliti dalle agenzie governative e di regolamentazione.

- Allo stesso tempo, devi capire che i rischi non possono essere completamente evitati, poiché altri potrebbero infrangere le regole del traffico e guidare in modo sconsiderato, e tu sei esposto a incidenti stradali proprio come quando cammini o vai in bicicletta. Più velocemente si muove lo scooter, più tempo ci vuole per fermarsi. Su una superficie liscia, lo scooter potrebbe scivolare, perdere l'equilibrio e persino causare una caduta. Pertanto, è fondamentale prestare attenzione, mantenere la giusta velocità e distanza, soprattutto quando non si ha familiarità con il luogo.
- Rispettare la precedenza ai pedoni. Quando guidi dietro i pedoni, suona il campanello per avvisarli e rallenta lo scooter per passare alla loro sinistra (applicabile ai paesi in cui i veicoli guidano a destra). Quando incontri dei pedoni, mantieni la destra a bassa velocità. Quando guidi in prossimità di pedoni, mantieni la velocità più bassa o esci dal veicolo.
- Seguire attentamente le istruzioni di sicurezza nel manuale. Youin non sarà responsabile per costi economici, lesioni fisiche, incidenti, controversie legali e altri conflitti di interesse derivanti da azioni che violano le istruzioni dell'utente.
- Non prestare il tuo scooter a qualcuno che non sa come funziona. E quando lo presti ai tuoi amici, prenditi la responsabilità di assicurarti che siano consapevoli del suo utilizzo e dell'uso dei dispositivi di sicurezza.

Controllare lo scooter prima di ogni utilizzo. Quando si notano parti allentate, avvisi di batteria scarica, usura eccessiva, suoni strani, malfunzionamenti e altre condizioni anomale, interrompere la guida.

- Avvertenza: non manipolare nessuna parte dello scooter, pericolo di incendio.

10. Piegatura e trasporto

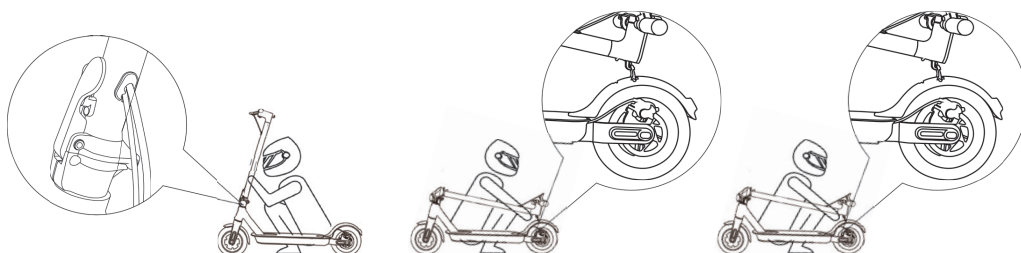

Assicurati che lo scooter sia spento. Per piegare, sbloccare il meccanismo di piegatura e piegare l'attacco manubrio per agganciare il manubrio al parafrangente posteriore. Per aprire premere il gancio, sollevare il manubrio e bloccare la struttura pieghevole.



Sujeta la tija del manillar con una o ambas manos para transportarlo.

11. Cura e manutenzione quotidiana

Pulizia e conservazione

Se vedi delle macchie sul corpo dello scooter, puliscile con un panno umido. Se le macchie non scompaiono, applica del dentifricio, spazzolale con uno spazzolino da denti e poi asciugale con un panno umido.

Note: non pulire lo scooter con alcol, benzina, cherosene o altri solventi chimici corrosivi e volatili per evitare gravi danni. Non lavare lo scooter con getti d'acqua ad alta pressione. Durante la pulizia, assicurarsi che lo scooter sia spento, che il cavo di ricarica sia scollegato e che il cappuccio di gomma sia chiuso, poiché le perdite d'acqua possono causare scosse elettriche o altri gravi problemi. Quando lo scooter non è in uso, conservarlo in un luogo fresco e asciutto. Si prega di non metterlo all'aperto per molto tempo. Luce solare eccessiva, surriscaldamento e raffreddamento eccessivo

11. Cura e manutenzione quotidiana

riducono la durata della batteria.

Manutenzione della batteria

1. Utilizzare batterie originali, l'uso di altri modelli o marche può causare problemi di sicurezza;
2. Non toccare i contatti. Non smontare o forare la custodia. Si prega di tenere i contatti lontani da oggetti metallici per evitare cortocircuiti che potrebbero causare danni alla batteria o addirittura lesioni e morte;
3. Utilizzare l'adattatore di alimentazione originale per evitare possibili danni o incendi;
4. L'uso improprio delle batterie usate può causare enormi danni all'ambiente. Per proteggere l'ambiente naturale, seguire le normative locali per smaltire correttamente le batterie usate.
5. Dopo ogni utilizzo, caricare completamente la batteria per prolungarne la durata.

Stoccaggio e smaltimento

1. Cerca di conservare lo scooter in un luogo fresco e asciutto tra -10°C e 40°C . In ambienti estremamente umidi, l'interno dello scooter può soffrire di condensa o addirittura accumulo di acqua, che può danneggiare rapidamente la batteria. I dispositivi non sono destinati all'uso ad altitudini superiori a 2000 m sul livello del mare, l'esposizione prolungata ai raggi UV, alla pioggia e agli agenti atmosferici può danneggiare i materiali dell'alloggiamento, conservare al chiuso quando non in uso.
2. Nell'uso quotidiano, cercare di evitare di ricaricare lo scooter dopo aver scaricato completamente la batteria. Se la batteria è scarica, carica la prima possibile.
3. Se lo scooter non viene utilizzato, caricarlo ogni due mesi per preservare la batteria.

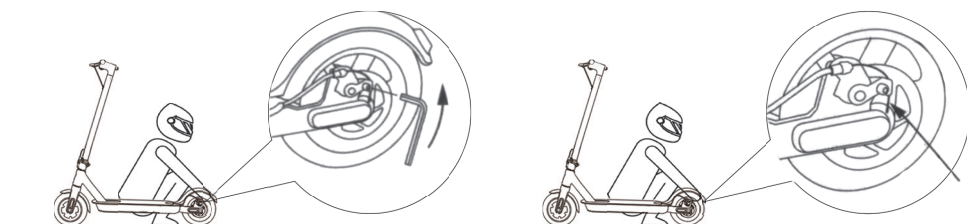

È possibile regolare il freno utilizzando una chiave a brugola.

11. Cura e manutenzione quotidiana

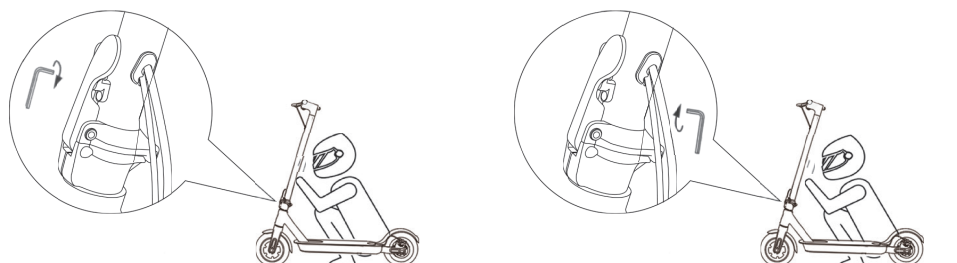

Se il manubrio e il suo attacco oscillano durante la guida, utilizzare la chiave a brugola per serrare i bulloni sul meccanismo di piegatura.

12. Specifiche

Dimensioni	Aperto (LxPxA)	113 x 48 x 120 cm
	Piegato (LxPxA)	113 x 48 x 49 cm
Peso	Peso netto	14.8 Kgs
Utente	Carico massimo	100 Kgs
	Età consigliata	16 - 65
Scooter	Velocità massima	25 km/h
	Autonomia	20 - 25 km
	Pendenza massima	15°
	Temperatura di esercizio	-10 ~ 40 °C
	Classificazione IP	IPX4
Batteria	Voltaggio	36V DC
	Massima tensione di carica	42V DC
	Capacità	7.5 Ah
Il motore	Massima potenza	500 W
	Potenza nominale	350 W
Caricabatterie	Tensione di ingresso	100V~240V
	Tensione di uscita	42V DC
	Corrente di uscita	1.5A
	Tempo di caricamento	5.5 - 6.5 h

(1) Altezza del corpo: distanza dal suolo all'estremità più alta del corpo.

(2) Descrizione della durata della batteria: Viene misurata in condizione di piena carica, un carico di 68 Kg, a 25°C, su una strada pianeggiante senza vento e ad una velocità di 15 km/h. La durata effettiva della batteria varia a seconda dei diversi fattori di carico, umidità, velocità del vento e abitudini operative.

(3) Il peso massimo consentito rimarrà in ogni caso entro 100 kg (conducente e oggetti inclusi). Considera un peso extra di vestiti o altri accessori con noi durante il viaggio e la gravità generata dalla velocità, lo scooter non lo sosterrà se questo limite di carico viene superato.

YOUmove

YOUup

YOUdown

YOUfold

YOUtravel

YOUrule

Obrigado por escolher o nosso produto.
Divirta-se com esta scooter elétrica.

Conteúdo

1. Conteúdo da embalagem	60
2. Descrição do produto	60
3. Tela	61
4. Montagem	62
5. Carga	63
6. Conceitos básicos de condução	64
7. Avisos de Condução	65
8. Ações perigosas (Não tente!)	67
9. Instruções de segurança	68
10. Dobradura e Transporte	69
11. Cuidados e manutenção diários	69
12. Especificações	71

1. Conteúdo da embalagem



Chave Allen

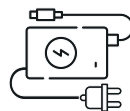

Carregador



7 x Tornillos



Manual

2. Descrição do Produto

Manete de freio

Luz frontal

Mecanismo dobrável

Motor

Compartimento da bateria

Gancho

Cavalete

Freio

Campainha

Tela

Acelerador

Luz de freio traseiro

Freio de disco

3. Tela

FUNÇÃO DOS BOTÕES:

Pressione rapidamente para ligar, pressione e segure para desligar, pressione uma vez para acender os faróis, pressione duas vezes continuamente para alterar o modo de velocidade, pressione três vezes continuamente para cancelar/ligar o controle de cruzeiro, a luz traseira acende quando você liga a ignição. scooter e pisca ao travar. O limite máximo de corrente é 17A±1A.

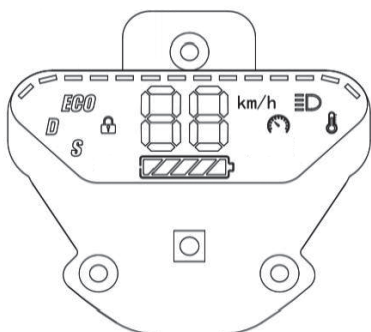

	Nível de bateria
S	Modo esportivo
D	Modo de conforto
ECO	Modo eco (economia de energia)
	Controle de cruzeiro
ED	Luz frontal
	Alerta de alta temperatura
	Bloqueio
<i>km/h</i>	Quilômetros por hora

CÓDIGO DE ERRO:

- F1/E1 Erro de freio
- F2/E2 Erro de aceleração
- E3 Erro de comunicação
- E4 Proteção contra sobretensão
- E5 Proteção de baixa tensão
- E6 Proteção contra sobretensão
- E7 Erro de motor
- E8 Erro de conexão do motor
- E9 Erro do controlador

4. Montagem



1. Desdobre o espigão do selim e empurre-o até ouvir um clique. Em seguida, desdobre o suporte para segurar a scooter.



2. Deslize o guidão sobre o espigão do selim. Certifique-se de que está na direção certa.



3. Use a chave allen para colocar 6 parafusos, certifique-se de que está bem apertado.

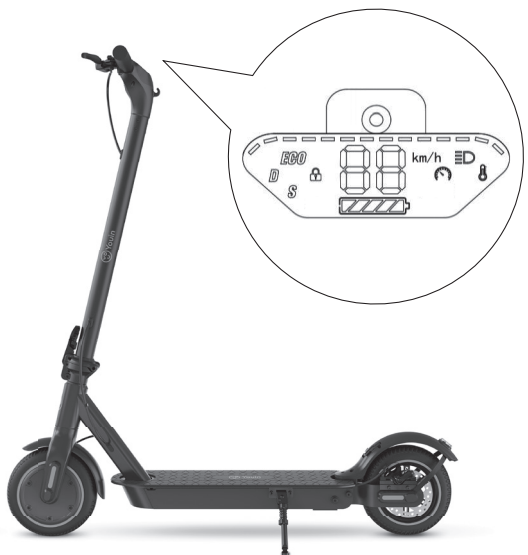

4. Certifique-se de que a scooter liga e desliga corretamente.

5. Carga

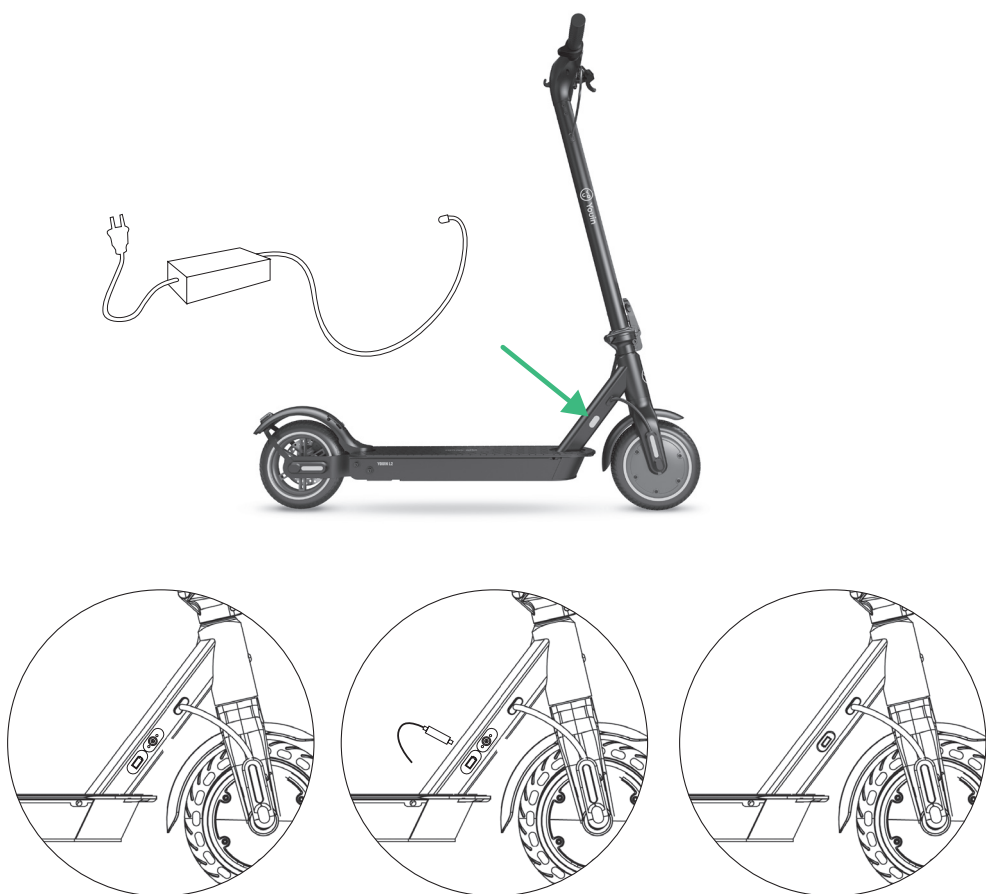

Abra a tampa de
borracha.

Conecte o cabo do
carregador.

Feche a tampa de borracha
após o carregamento.

A sua scooter está totalmente carregada quando a luz LED no carregador muda de vermelho (carregando) para verde. Após um período de carga total, a carga será cortada automaticamente. Mesmo assim, não recomendamos carregar a scooter por muito tempo. Não conecte o carregador se a porta de carregamento estiver molhada. Cubra a porta de carregamento quando não a usar.

6. Noções básicas de condução

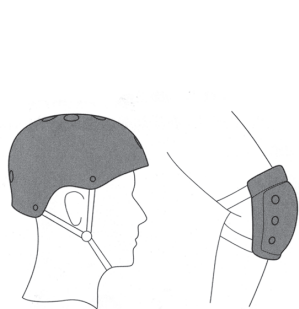

Sempre use capacete e equipamentos de segurança para evitar quedas e lesões ao aprender a dirigir, conforme mostra a figura.

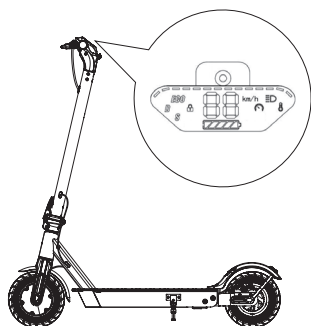

1. Ligue e verifique o indicador da bateria.



2. Fique na base da scooter com um pé e empurre-se com o outro.

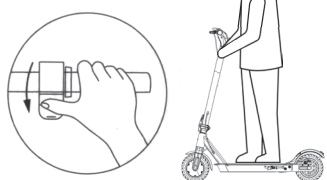

3. Quando a scooter elétrica começar a deslizar, coloque os dois pés na plataforma e pressione o acelerador. A velocidade será mantida acima (5 km/h) para iniciar a aceleração.

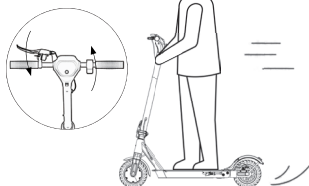

4. Solte o acelerador e reduza a velocidade lentamente. Aperte a alavanca do freio para frear.

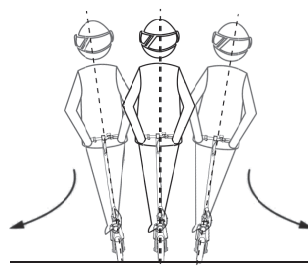

5. Incline o corpo na direção da curva e gire lentamente o guidão.

7. Avisos de condução



Não dirija na chuva.

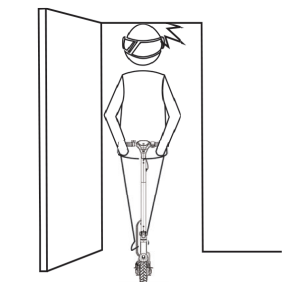

Preste atenção às portas, elevadores e outros obstáculos aéreos.



Não acelere na descida.

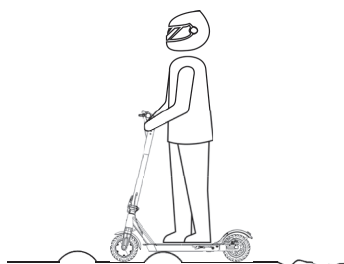

Mantén una velocidad media o baja (8 km/h) cuando conduzcas a través de resaltos, umbrales de puertas o de ascensores, caminos con baches u otras superficies irregulares. Flexiona ligeramente las rodillas para ajustarse mejor a las superficies mencionadas.

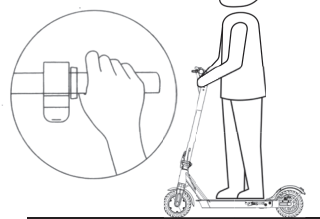

Não pressione o acelerador ao andar com a scooter.

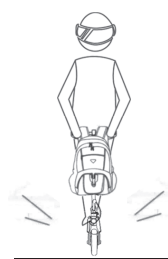

Não pendure bolsas ou outros itens pesados no guidão.

7. Avisos de condução

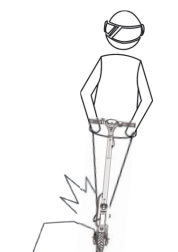

Sempre evite obstáculos



Mantenha os dois pés em todo o convés o tempo.

8 - Ações perigosas (Não tente!)

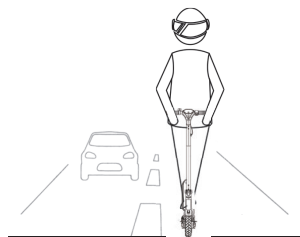

Não dirija em áreas onde o uso de scooters elétricas não é permitido.

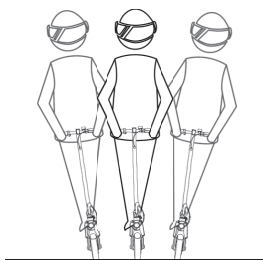

Não gire o guidão violentamente durante a condução em alta velocidade.



Não atravesse poças com profundidade superior a 2 cm.



Não conduza com mais ninguém, incluindo crianças.



Não mantenha os pés no para-lama traseiro.

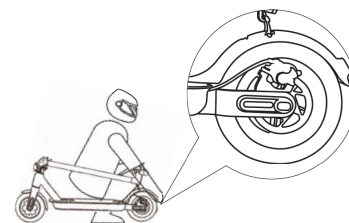

Não toque no freio a disco depois de usar a scooter.

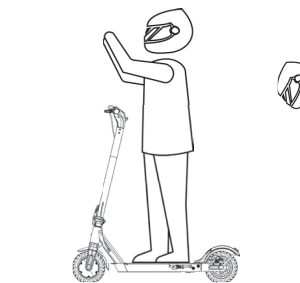

Mantenha as mãos no guidão durante a pilotagem.

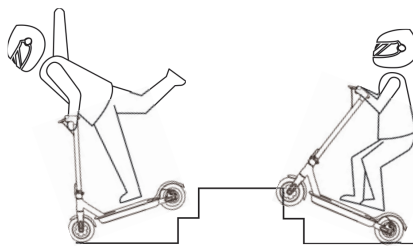

Não tente subir ou descer escadas nem saltar obstáculos enquanto conduz a scooter.

9. Instruções de segurança

A scooter elétrica Youin é um dispositivo de lazer. Mas uma vez que você estiver em uma área pública, você será visto como um veículo, sujeito aos riscos que um veículo carrega. Para sua segurança, siga as instruções do manual e as leis e regulamentos de trânsito estabelecidos pelo governo e agências reguladoras.

- Ao mesmo tempo, você deve entender que os riscos não podem ser completamente evitados, pois outras pessoas podem infringir as regras de trânsito e dirigir de forma imprudente, e você está exposto a acidentes de trânsito, assim como quando você anda ou anda de bicicleta. Quanto mais rápido a scooter se move, mais tempo leva para parar. Em uma superfície lisa, a scooter pode escorregar, perder o equilíbrio e até causar uma queda. Por isso, é fundamental que você tenha cuidado, mantenha a velocidade e a distância corretas, principalmente quando não estiver familiarizado com o local.

- Respeite o direito de passagem dos pedestres. Ao dirigir atrás de pedestres, toque a campainha para alertá-los e reduza a velocidade da sua scooter para passar à esquerda (aplicável a países onde os veículos circulam pela direita). Ao encontrar pedestres, mantenha-se à direita em baixa velocidade. Ao dirigir próximo a pedestres, mantenha a velocidade mais baixa ou saia do veículo.

- Siga cuidadosamente as instruções de segurança do manual. Youin não será responsável por custos econômicos, lesões físicas, acidentes, disputas legais e outros conflitos de interesse resultantes de ações que violem as instruções do usuário.

- Não empreste a sua scooter a quem não saiba como funciona. E quando você emprestar para seus amigos, assuma a responsabilidade de garantir que eles estejam cientes do seu uso e do uso de equipamentos de segurança.

Verifique a scooter antes de cada utilização. Ao notar peças soltas, alertas de bateria fraca, desgaste excessivo, sons estranhos, mau funcionamento e outras condições anormais, pare de dirigir.

- Atenção: Não manipule nenhuma parte da scooter, risco de incêndio.

10. Dobragem e transporte

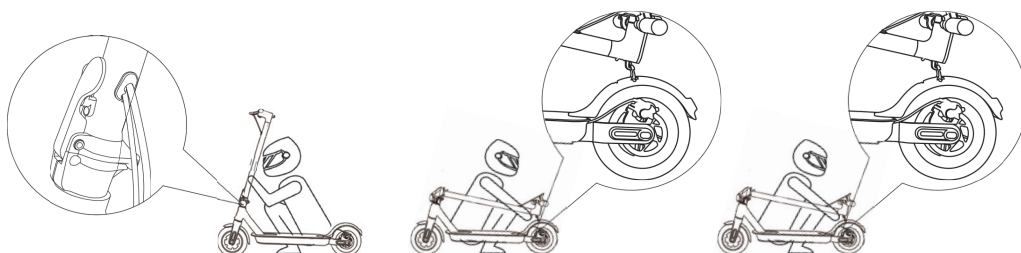

Certifique-se de que a scooter está desligada. Para dobrar, destrave o mecanismo de dobra e dobre a haste do guidão para prender o guidão no para-lama traseiro. Para abrir, pressione o gancho, levante o guidão e trave a estrutura dobrável.



Sujeta la tija del manillar con una o ambas manos para transportarlo.

11. Cuidados e manutenção diários

Limpeza e armazenamento

Se vir manchas na carroçaria da scooter, limpe-as com um pano húmido. Se as manchas não desaparecerem, aplique um pouco de creme dental, escove-as com uma escova de dentes e limpe-as com um pano úmido.

Notas: Por favor, não limpe a scooter com álcool, gasolina, querosene ou outros solventes químicos corrosivos e voláteis para evitar danos graves. Não lave a scooter com jato de água de alta pressão. Durante a limpeza, verifique se a scooter está desligada, o cabo de carregamento está desconectado e a tampa de borracha está fechada, pois o vazamento de água pode causar choque elétrico ou outros problemas graves. Quando a scooter não estiver em uso, mantenha-a em local seco e fresco. Por favor, não o coloque ao ar livre por um longo tempo. Luz solar excessiva,

11. Cuidados e manutenção diários

superaquecimento e super-resfriamento diminuem a vida útil da bateria.

Manutenção da bateria

1. Use baterias originais, o uso de outros modelos ou marcas pode causar problemas de segurança;
2. Não toque nos contatos. Não desmonte ou perfure a caixa. Por favor, mantenha os contatos longe de objetos metálicos para evitar curto-circuito que pode causar danos à bateria ou até mesmo ferimentos e morte;
3. Por favor, use o adaptador de energia original para evitar possíveis danos ou incêndio;
4. O manuseio incorreto de baterias usadas pode causar enormes danos ao meio ambiente. Para proteger o ambiente natural, siga os regulamentos locais para descartar adequadamente as baterias usadas.
5. Após cada uso, carregue totalmente a bateria para prolongar sua vida útil.

Armazenamento e Descarte

1. Procure guardar a scooter num local fresco e seco entre -10°C e 40°C . Em ambientes extremamente úmidos, o interior da scooter pode sofrer condensação ou até mesmo acúmulo de água, o que pode danificar rapidamente a bateria. Os dispositivos não se destinam a ser utilizados em altitudes superiores a 2000 m acima do nível do mar, a exposição prolongada aos raios UV, a chuva e os elementos podem danificar os materiais da caixa, guarde-os no interior quando não estiverem a ser utilizados.
2. No uso diário, tente evitar recarregar a scooter depois de esgotar totalmente a bateria. Se a bateria estiver fraca, carregue-a o mais rápido possível.
3. Se a scooter não for usada, carregue-a a cada dois meses para preservar a bateria.

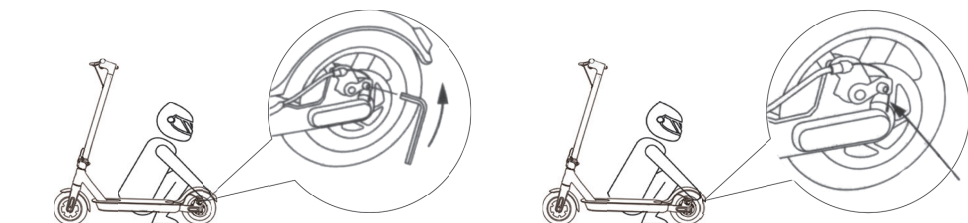

Você pode ajustar o freio usando uma chave allen.

11. Cuidados e manutenção diários

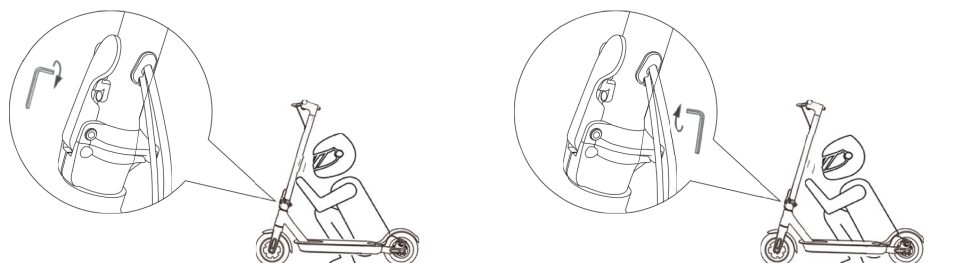

Se o guidão e sua haste balançarem durante a pilotagem, use a chave allen para apertar os parafusos do mecanismo de dobramento.

12. Especificações

Dimensões	Desdobrado (LxWxH)	113 x 48 x 120 cm
	Dobrado (LxWxH)	113 x 48 x 49 cm
Peso	Peso líquido	14.8 Kgs
Do utilizador	Carga máxima	100 Kgs
	Idade recomendada	16 - 65
lambreta	Velocidade máxima	25 km/h
	Autonomia	20 - 25 km
	inclinação máxima	15º
	Temperatura de operação	-10 ~ 40 °C
	Classificação de IP	IPX4
Bateria	Voltagem	36V DC
	Tensão máxima de carregamento	42V DC
	Habilidade	7.5 Ah
Motor	Potência máxima	500 W
	Potência nominal	350 W
Carregador	Tensão de entrada	100V~240V
	Voltagem de saída	42V DC
	Corrente de saída	1.5A
	Tempo de carregamento	5.5 - 6.5 h

(1) Altura do corpo: distância do solo até a extremidade mais alta do corpo.

(2) Descrição da vida útil da bateria: É medida com carga total, carga de 68 Kgs, a 25°C, em estrada plana, sem vento, e a uma velocidade de 15km/h. A vida útil real da bateria será diferente com diferentes fatores de carga, umidade, velocidade do vento e hábitos de operação.

(3) O peso máximo permitido permanecerá dentro de 100 kg (condutor e objetos incluídos) em qualquer caso. Considere um peso extra de roupas ou outros acessórios conosco durante a viagem e a gravidade gerada pela velocidade, a scooter não o suportará se esse limite de carga for excedido.

IOTECNIA

DECLARATION DE CONFORMITE · DECLARACIÓN DE CONFORMIDAD · DECLARAÇÃO DE CONFORMIDADE DECLARATION OF CONFORMITY · DICHIARAZIONE DI CONFORMITÀ

Distributeur et représentant autorisé du fabricant:
Distribuidor y representante autorizado del fabricante:
Distribuidor e representante autorizado do fabricante:
Distributor & manufacturer authorized representative:
Distributore e rappresentante autorizzato del produttore:

IOTECNIA, S.L.
C/ Puig dels Tudons, 6
Pol. Ind. Santiga - Barberà del Vallès
(08210) Barcelona - SPAIN
Tel: 93 719 18 11
Fax: 93 729 25 11

Adresse / Dirección / Direção / Address / Indirizzo:

NIF / VAT:

ES-B16729725

Par la présente IOTECNIA, S.L. déclare que ces appareils son conformes aux exigences essentielles et aux autres dispositions pertinentes de les directives 2014/30/EU (EMC), 2014/35/EU (LVD), 2011/65/EU (RoHS) et 2006/42/EC (MD)

Por medio de la presente IOTECNIA, S.L. declara que estos equipos cumplen con los requisitos esenciales y cualesquiera otras disposiciones aplicables o exigibles de las Directivas 2014/30/EU (EMC), 2014/35/EU (LVD), 2011/65/EU (RoHS) y 2006/42/EC (MD)

IOTECNIA, S.L. declara que este equipamento está conforme com os requisitos essenciais e outras disposições da Directivas 2014/30/EU (EMC), 2014/35/EU (LVD), 2011/65/EU (RoHS) e 2006/42/EC (MD)

Hereby, IOTECNIA, S.L. declares that these equipments are in compliance with the essential requirements and other relevant provisions of Directives 2014/30/EU (EMC), 2014/35/EU (LVD), 2011/65/EU (RoHS) and 2006/42/EC (MD)

Attraverso questo IOTECNIA, S.L. dichiara che questa apparecchiatura è conforme ai requisiti essenziali e qualsiasi altra disposizione applicabile delle Direttive 2014/30/EU (EMC), 2014/35/EU (LVD), 2011/65/EU (RoHS) e 2006/42/EC (MD)

Description / Descripción / Descrição / Description / Descrizione: ELECTRIC SCOOTER

Référence / Referencia / Referencia / Referente / Codice: SC3001

Marque / Marca / Marca / Mark / Marchio: YOUIN

Avec les normes ou autres documents normatifs:
Con las normas u otros documentos normativos:
Com as normas ou outros documentos normativos:
With the standard or other normative documents:
Con gli standard o altri documenti normativi:

EMC:

EN 55014-1:2017/A11:2020

EN 55014-2:2015

EN IEC 61000-3-2:2019

EN 61000-3-3:2013/A1:2019

LVD:

EN 60335-1:2012+A11:2014+A13:2017+A1:2019+A2:

2019+A14:2019

EN 62233:2008

RoHS:

IEC 62321-3-1:2013

IEC 62321-5:2013

IEC 62321-4:2013/AMD1:2017

IEC 62321-7-1:2015

IEC 62321-7-2:2017

IEC 62321-6:2015

MD:

EN ISO 12100:2010

EN 60204-1:2018

Angels Montané
Legal Representative

Barcelona, 26/10/2021



Notas • Notes

A large gray rectangular area containing horizontal white lines, serving as a template for notes. The lines are evenly spaced and extend across the width of the gray area, providing a guide for writing text.

Notas • Notes

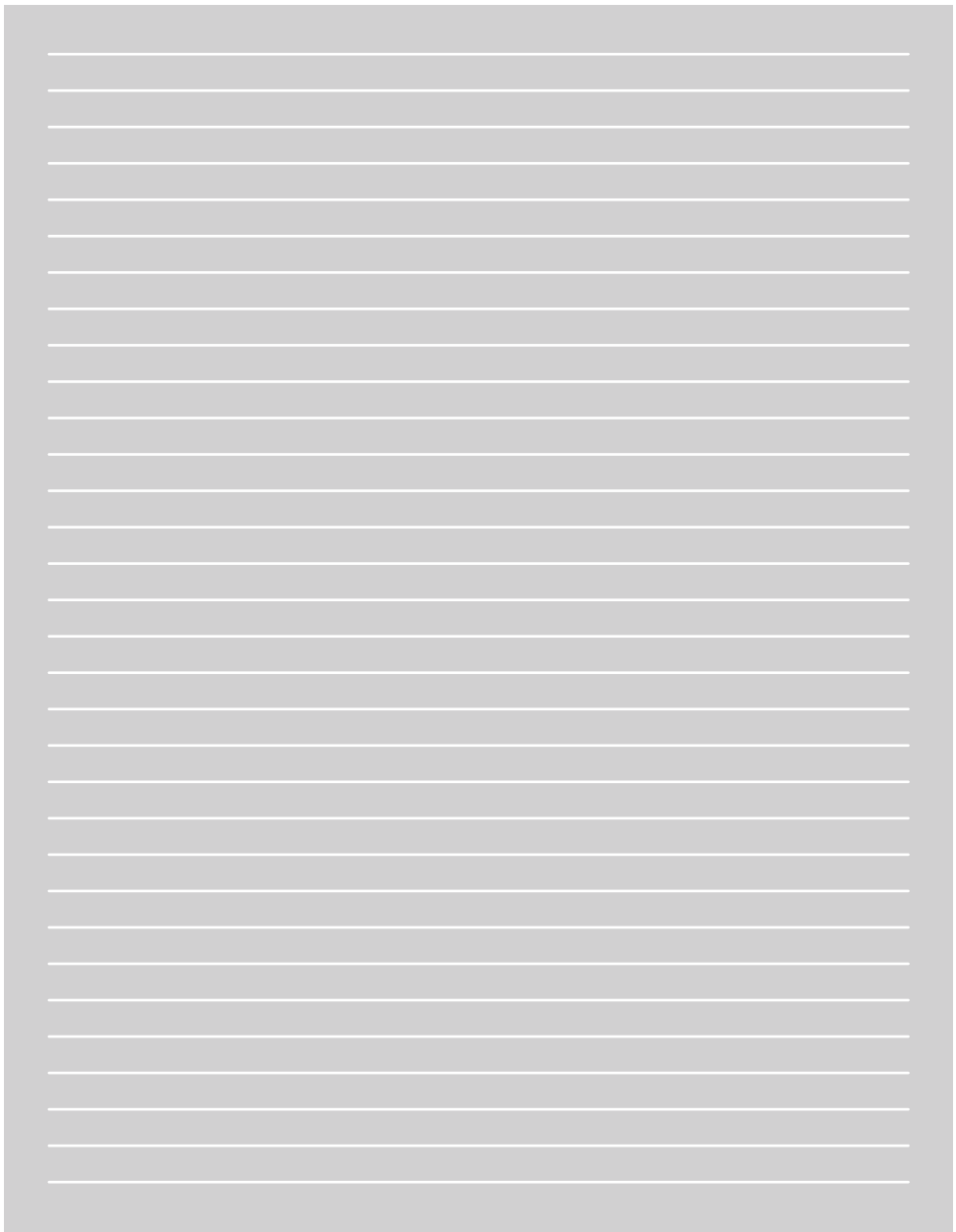

A large gray rectangular area containing horizontal white lines, serving as a template for notes. The lines are evenly spaced and extend across the width of the gray area, providing a guide for writing text.



Séparez les éléments avant de trier